

| | |
|--------------------------------|------|
| ● 키 | 3-2 |
| ● 이모빌라이저 트랜스폰더 칩이 탑재된 키 | 3-3 |
| ● 키리스 엔트리 시스템 | 3-4 |
| ● 도어 열고 닫기 | 3-9 |
| ● 차량 승하차 | 3-13 |
| ● 전동식 윈도우 | 3-14 |
| ● 연료 탱크 주입구 캡 | 3-17 |
| ● AdBlue®(요소수) 탱크 | 3-19 |
| ● 공구함 <input type="checkbox"/> | 3-22 |
| ● 좌석 | 3-22 |
| ● 틸트/텔레스코픽 조향핸들 | 3-32 |
| ● 미러 | 3-33 |
| ● 안전 벨트 | 3-35 |

키

키 코드가 나와 있는 명판

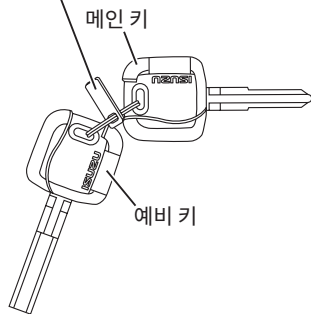

메인 키

예비 키

키는 양쪽이 동일하게 생겼으므로 방향 걱정 없이 시동 스위치에 편리하게 꽂으면 됩니다.

키 코드는 허가받지 않은 사람이 취득하지 못하도록 별도의 명판에 표시되어 있습니다.

키가 사용되는 곳

| 위치 | 용도 |
|-------------|-------------------|
| 시동 스위치 | 엔진 시동 및 정지 |
| 앞좌석 도어 | 도어의 잠금 및 잠금 해제 |
| 연료 탱크 주입구 캡 | 주입구 캡의 잠금 및 잠금 해제 |



권장사항

- 키를 사용하기 전 키에 묻은 이물질을 제거하신 후 사용하시기 바랍니다.



참고

- 도난을 방지하기 위해 키 코드가 나와 있는 명판을 차량이 아닌 안전한 장소에 보관하십시오.
- 키를 분실한 경우에는 ISUZU 딜러에 키 번호를 제출하십시오. ISUZU 딜러에서 키를 유상으로 복제해 드립니다.
- 차량을 재판매할 경우에는 새 소유자에게 차량과 함께 키 코드가 있는 명판을 제공합니다.

이모빌라이저 트랜스폰더 칩이 탑재된 키

이 키에는 이모빌라이저 트랜스폰더 칩이 내장되어 있습니다.

이모빌라이저 도난 방지 시스템은 사전에 등록된 키의 트랜스폰더로부터 신호를 수신할 경우에만 엔진 시동을 허용합니다.

그러나 사전에 등록된 키를 사용하더라도 아래에 나와 있는 경우 엔진 시동을 걸지 못할 수도 있습니다. 열쇠 후크가 금속이어서 엔진 시동이 걸리지 않는 경우에는 열쇠 후크를 뺀 다음 다시 시도해 보십시오. 먼저 시동 스위치를 “LOCK” 위치로 돌린 다음 “START” 위치로 돌려 엔진 시동을 겁니다. 그러면 엔진 점검 경고등 및 SVS 표시등이 켜지지만 엔진 시동 작동을 세 번 반복한 후 등이 꺼지면 비정상이 아닙니다.

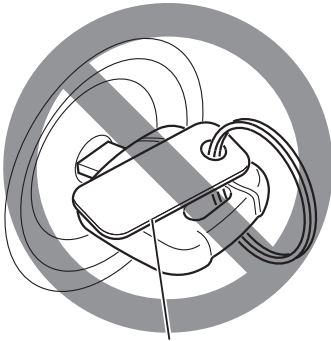

금속 열쇠 고리 등

- 강력한 전파를 출력하는 설비가 인근에 있을 경우
- 키의 손잡이가 금속 물체에 닿아 있거나 덮여 있을 경우

경고

- 시동 스위치를 “START” 위치에 약 10 초 이상 유지하지 마십시오. 시동 모터를 너무 오래 구동하면 배터리 고장이 발생하거나 과열 및 심지어 화재를 초래할 수 있습니다.



다른 차량의 트랜스폰더 키

- 다른 차량의 트랜스폰더 키가 이 키 부근에 있을 경우

권장사항

- 트랜스폰더 키를 분실한 경우에는 인근 ISUZU 딜러에 문의하십시오.
- 대시보드나 높은 온도(60°C 이상)에 노출될 수 있는 기타 표면에 트랜스폰더 키를 남겨두지 마십시오..
- 트랜스폰더 키 부근에 금속 물체를 두지 마십시오.

키리스 엔트리 시스템

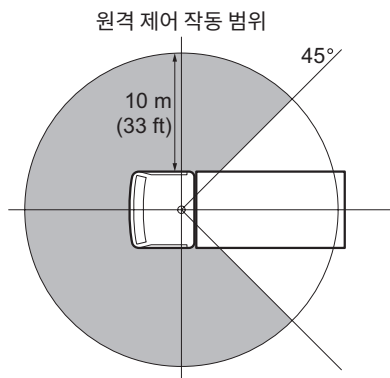

키리스 엔트리 시스템은 잠금 장치에 키를 삽입하는 대신 리모컨 버튼을 누르기만 해도 도어를 잠그고 잠금 해제할 수 있도록 해주는 장치입니다.

리모컨 장치는 그림에 나와 있는 바와 같이 캡 중앙에서부터 반경 10m 이내에서 작동됩니다(장치가 작동되는 실제 거리는 조건에 따라 다를 수 있음).

크루 캡 차량의 뒷좌석 도어는 리모컨으로 잠그거나 잠금을 해제할 수 없습니다.

도어 잠금 해제 및 잠금

리모컨 장치

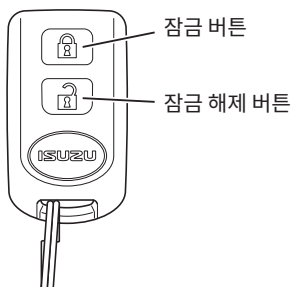

잠금 해제

리모컨 장치의 잠금 해제 버튼을 1초 이상 누릅니다. 차량의 키리스 엔트리 시스템이 리모컨 장치로부터 신호를 수신하면 좌우 방향 지시등을 동시에 두 번 깜박입니다. 실내등 스위치가 “도어” 위치에 있는 상태에서 도어의 잠금이 해제되면 실내등이 약 10초 간 켜집니다.

잠금

리모컨 장치의 잠금 버튼을 1초 이상 누릅니다. 차량의 키리스 엔트리 시스템이 리모컨 장치로부터 신호를 수신하면 좌우 방향 지시등을 동시에 한 번 깜박입니다. 실내등 스위치가 “도어” 위치에 있는 상태에서 실내등이 켜져 있으면 실내등이 꺼집니다.

**권장사항**

- 리모컨 장치를 분실한 경우에는 ISUZU 딜러에 문의하십시오.
- 리모컨 장치로 도어를 잠근 후에는 도어 손잡이를 당겨 도어가 잠겼는지 확인하십시오.
- 리모컨 장치에 물이 들어가게 하거나, 장치를 떨어뜨리거나, 다른 물건에 부딪히거나, 밟지 않도록 주의하십시오. 리모컨 장치가 오작동할 수 있습니다.
- 대기보드나 높은 온도(60°C 이상)에 노출될 수 있는 기타 표면에 리모컨 장치를 남겨두지 마십시오. 배터리 수명이 짧아지거나 리모컨 장치가 오작동할 수 있습니다.
- 리모컨 장치를 사용해 연속 10회 이상 도어를 반복적으로 잠갔다 잠금을 해제하면 시스템의 보호회로가 작동되어 리모컨 장치의 기능이 정지됩니다. 이 경우에는 잠시 기다립니다. 그러면 시스템의 작동이 정상으로 회복됩니다.
- 키리스 엔트리 시스템이 정상적으로 작동하지 못할 경우에는 키로 도어를 잠그거나 잠금 해제하고 ISUZU 딜러에게 시스템을 검사받으십시오.

**참고**

- 리모컨 장치에 있는 잠금 버튼 또는 잠금 해제 버튼은 1초 이상 완전히 누른 상태를 유지해야 작동됩니다.
- 잠금 해제 버튼을 눌러 도어의 잠금을 해제한 후 약 30초 이내에 도어를 열지 않으면 도난을 방지하기 위해 시스템의 자동 잠금 기능으로 인해 도어가 다시 잠깁니다.
- TV 송신탑, 발전소, 라디오 방송국 등이 주변에 있거나 강력한 전기적 방해 신호가 있는 조건 하에서는 리모컨 장치의 작동 범위가 변하거나 키리스 엔트리 시스템이 작동하지 않을 수도 있습니다.
- 키리스 엔트리 시스템은 다음과 같은 경우에 작동하지 않습니다.
 - 시동 스위치가 “ON” 위치에 있는 경우
 - 시동 스위치에 키가 꽂혀 있는 경우
 - 도어가 열려 있을 경우

리모컨 장치의 배터리 교체

배터리가 소진되면 교체해야 합니다. 배터리 수명은 약 2년입니다.

| 사용 배터리 | 배터리 수량 |
|---------------------------------------|--------|
| 리튬 배터리 모델 번호 : CR2032 전압 : DC3V | 1 |

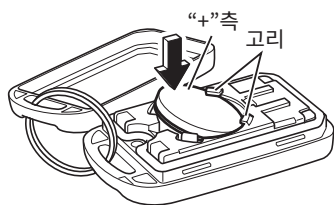
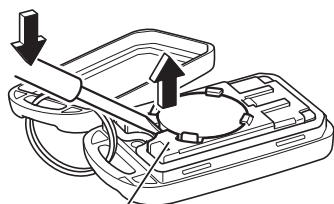
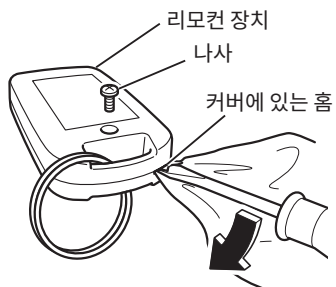

1. 나사를 풀고 일자 스크류드라이버나 유사한 공구를 커버에 있는 홈에 끼워 커버를 비틀어 엽니다. 커버가 손상되지 않도록 스크류드라이버의 끝에 형광이나 테이프를 감습니다.
2. 전송 장치의 패인 부분에 일자 스크류드라이버나 유사한 공구를 끼워 기존 배터리를 빼냅니다.
3. 새 배터리를 좌측 그림과 같이 양극 쪽이 보이게 한 상태로 전송 장치의 후크에 끼우고 눌러 넣습니다.

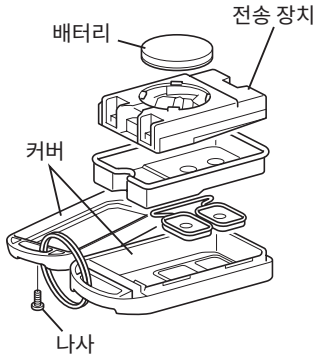

4. 커버의 원래 위치에 전송 장치와 배터리를 설치합니다.



권장사항

- 커버를 닫을 때 아래에 먼지, 머리카락 또는 기타 이물질이 끼어 있지 않은지 확인합니다. 리모컨 장치의 밀봉 상태가 불량하면 성능이 떨어질 수 있습니다.

5. 커버를 닫고 나사를 조입니다.



참고

- 리모컨 장치 표면 또는 내부에 지시된 경고 표시(정삼각형 안의 느낌표)는 사용자에게 사용자 설명서 또는 워크숍 매뉴얼에 중요한 지침이 있음을 알리기 위한 것입니다.
- 사용한 배터리의 폐기는 배터리 폐기 규정을 준수하십시오. 또한 어린이에 대한 위험을 방지하기 위해 각별히 주의하십시오. 유럽 의회 및 이사회 지침 2006/66/EC에 제공된 이 기호[줄이 그어진 바퀴 달린 쓰레기통]는 유럽 연합 국가에서 폐배터리를 별도로 수집해야 함을 나타냅니다.



**경고**

- 배터리를 삼키지 마십시오. 그렇게 하면 화학 반응으로 인해 신체 장애를 유발할 수 있습니다. 이 제품(이 제품과 함께 제공되는 리모컨 장치)은 내부에 리튬 코인/버튼 셀 배터리가 있습니다. 리튬 코인/버튼 셀 배터리를 삼킬 경우 2시간 안에 심한 내적 손상을 유발할 수 있고 사망을 초래할 수 있습니다. 배터리를 삼켰거나 삼킨 것으로 의심될 경우 즉시 의사의 진료를 받으십시오.
- 새 배터리나 사용한 배터리를 어린이의 손이 닿지 않는 곳에 두십시오. 배터리함이 안전하게 닫히지 않는 경우 제품 사용을 중지하고 어린이의 손이 닿지 않는 곳에 두십시오.

**주의**

- 배터리를 교체할 때는 원래 배터리와 동일한 종류의 배터리나 동급품만을 사용하십시오. 그렇지 않으면 폭발할 위험이 있습니다.
- 배터리를 직사광선 아래에 두거나 불이나 다른 열원 주변에 두지 마십시오.
- 배터리는 “+” 쪽과 “-” 쪽 방향을 올바르게 해 설치하십시오. 잘못 설치하면 배터리 안의 화학 물질이 누출되거나 기타 작동 문제가 발생합니다.

**참고**

- 배터리는 리모컨 장치를 사용하는 방법에 따라 수명이 달라집니다.
- 리모컨 장치가 간헐적으로 작동하거나 전혀 작동하지 않는다면 배터리 수명이 다 한 것입니다. 이 경우 배터리를 즉시 교체하십시오.

도어 열고 닫기



주의

- 차량을 떠날 때마다 다음을 수행하십시오. 1) 주차 브레이크를 완전히 걸고, 2) 엔진 시동을 끄고, 3) 도어를 잠그십시오.
- 조향핸들 앞에 앉은 후 도어를 닫을 때는 도어가 완전히 닫혔는지 확인합니다. 도어가 열린 상태로 주행하면 매우 위험합니다.
- 도어를 열기 전에 안전을 위해 차량 주변의 모든 영역을 주의 깊게 확인하고, 특히 차량 후방 영역을 확인합니다.
- 절대 차량 내에 키를 남겨두지 마십시오.
- 도어를 완전히 닫은 후에만 차량 캡을 기울이십시오.

앞좌석 도어의 잠금 및 잠금 해제

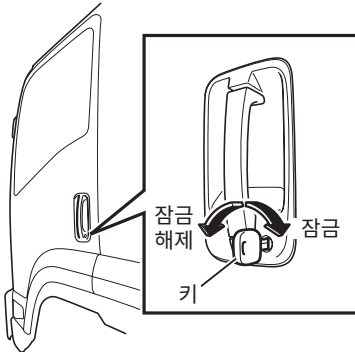

키를 사용해 바깥에서 도어 잠금 및 잠금 해제

키를 단단히 삽입하십시오.

도어의 잠금을 해제하려면 키를 차량의 후방을 향해 돌리고, 도어를 잠그려면 키를 차량의 전방을 향해 돌립니다.

안쪽에서 도어 잠금 및 잠금 해제

잠금 버튼을 앞으로 밀면 도어가 잠기고, 잠금 버튼을 뒤로 당기면 도어의 잠금이 해제됩니다.



키 없이 바깥에서 도어 잠금

먼저 도어 안쪽 손잡이에 있는 잠금 버튼을 안으로 민 다음 외부 도어 손잡이를 올린 상태에서 도어를 닫습니다.

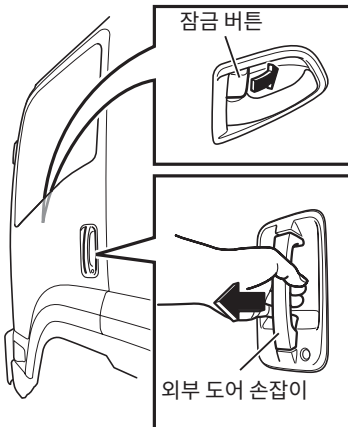

권장사항

- 도어를 닫기 전에 키를 소지하고 있는지 확인하십시오.

뒷자석 도어 잠금 및 잠금 해제(음선: 크루 캡 모델)

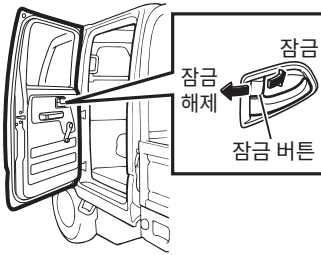

안쪽에서 도어 잠금 및 잠금 해제

잠금 버튼을 앞으로 밀면 도어가 잠기고, 잠금 버튼을 뒤로 당기면 도어의 잠금이 해제됩니다.

바깥쪽에서 도어 잠금

도어 잠금 버튼을 앞쪽으로 민 다음 도어를 닫으면 도어가 잠깁니다.

전동식 도어 잠금 장치(중앙 도어 잠금 기능)

전동식 도어 잠금 시스템의 작동법:

키를 사용하거나 잠금 버튼을 작동해 운전석 도어를 잠그거나 잠금을 해제하면 전동식 도어 잠금 시스템이 모든 도어를 동시에 자동으로 잠그거나 잠금을 해제합니다.

앞좌석 도어 열기 및 닫기

바깥쪽에서 도어 열기 및 닫기

도어를 열려면 외부 도어 손잡이를 당깁니다.
도어를 닫으려면 외부 도어 손잡이를 밀니다.



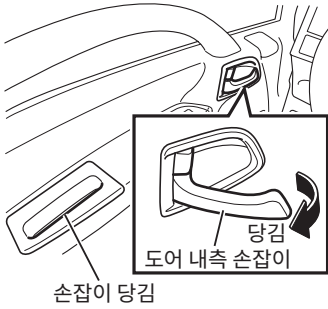

안쪽에서 도어 열기 및 닫기

도어를 열려면 내부 도어 손잡이를 당깁니다.
 도어를 닫으려면 손잡이를 당깁니다.



권장사항

- 차량을 떠날 때는 먼저 엔진 시동을 끄고 도어를 잠급니다. 절대 차량 내에 키를 남겨두지 마십시오.

뒷좌석 도어 열기 및 닫기(옵션: 크루 캡 모델)

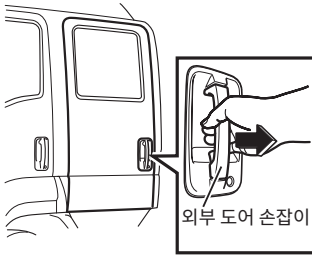

바깥쪽에서 도어 열기 및 닫기

도어를 열려면 외부 도어 손잡이를 당깁니다.
 도어를 닫으려면 외부 도어 손잡이를 밀니다.



안쪽에서 도어 열기 및 닫기

도어를 열려면 내부 도어 손잡이를 당깁니다.
 도어를 닫으려면 손잡이를 당깁니다.

차량 승하차

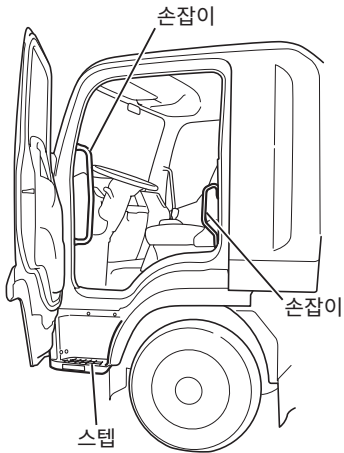

차량 주변이 안전하지 확인한 후, 손잡이를 잡고 발을 스텝에 올려 승하차하십시오.



주의

- 차량에서 승하차할 때는 반드시 손잡이와 스텝을 사용해 항상 신체가 3개 지점 이상에서 지지를 받도록 하십시오. 승하차할 때 타이어나 휠을 밟고 올라서는 것은 매우 위험합니다. 또한 뛰어서 차량에 탑승하거나 하차하려하지 마십시오. 예상치 못한 사고나 부상을 입을 수 있습니다.
- 손이나 신발에 오일이나 그리스가 묻은 상태로 승하차하면 미끄러질 수 있습니다. 승하차하기 전에 반드시 손과 신발에 묻은 그리스 등을 완전히 제거해 주십시오.
- 스텝은 빗물과 눈으로 인해 매우 미끄러워질 수 있습니다. 따라서 승하차할 때는 항상 신발과 스텝에서 눈과 얼음을 제거하고 미끄러지지 않도록 주의하십시오.
- 도어를 여닫을 때는 강한 바람이나 가파른 경사로 인해 도어가 갑자기 열리거나 닫힐 수 있으니 주의하십시오.



권장사항

- 승하차할 때는 손잡이 이외의 부분을 잡지 마십시오. 차량이 손상되거나 본인 또는 타인의 부상을 초래할 수 있습니다.

전동식 윈도우

전동식 윈도우는 시동 스위치가 “ON” 위치에 있을 때만 작동합니다. 각 도어의 윈도우는 전동식 윈도우 스위치를 누르면 열 수 있으며, 스위치를 들어 올리면 각 윈도우를 닫을 수 있습니다.



경고

- 윈도우를 닫기 전에 움직이는 윈도우에 손, 머리 등이 끼일 위험이 없는지 확인합니다. 심각한 부상을 초래할 수 있습니다. 어린이를 동반했을 때는 더욱 주의하십시오.

운전석 도어의 윈도우 스위치

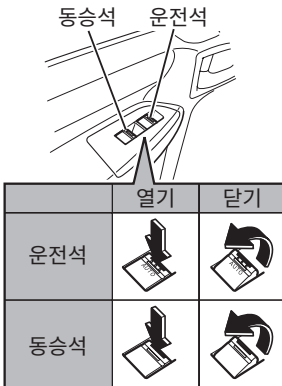

운전석 윈도우 열기

운전석 윈도우 스위치를 가볍게 누르면 스위치에서 손을 뗄 때까지 운전석 윈도우가 내려갑니다(수동 모드 작동). 스위치를 확실하게 누르면 스위치를 계속 누를 필요 없이 윈도우가 완전히 내려갑니다

(자동 모드 적용). 윈도우가 완전히 내려가기 전에 자동 이동 상태를 중지하려면 스위치를 가볍게 올립니다.

운전석 윈도우 닫기

운전석 윈도우 스위치를 가볍게 올리면 스위치에서 손을 뗄 때까지 운전석 윈도우가 올라갑니다.

동승석 윈도우 열기

운전석 도어에 있는 동승석 스위치를 누르면 동승석 윈도우가 계속 내려갑니다.

동승석 윈도우 닫기

운전석 도어에 있는 동승석 스위치를 올리면 동승석 윈도우가 계속 올라갑니다.

인스트루먼트 패널 센터의 윈도우 스위치(옵션 : 크루 캡 모델)

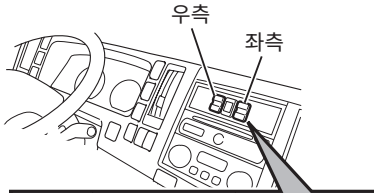

| | 열기 | 닫기 |
|-----|----|----|
| 뒷자석 | | |

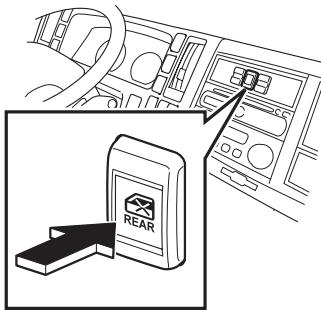

| 잠금 해제 | 잠금 |
|-------|----|
| | |

후방 윈도우 열기

스위치의 아래쪽을 누르고 있는 동안 윈도우가 아래로 내려갑니다.

후방 윈도우 닫기

스위치의 위쪽을 누르고 있는 동안 윈도우가 위로 올라갑니다.

후방 전동식 윈도우 잠그기

후방 전동식 윈도우 잠금 스위치를 누르면 운전석 윈도우와 동승석 윈도우만 작동 가능합니다. 후방 전동식 윈도우 잠금 상태를 해제하려면 스위치를 다시 누릅니다.



주의

- 차량에서 어린이를 동반한 경우 후방 전동식 윈도우 잠금 스위치를 사용해 후방 전동식 윈도우를 잠그십시오. 이렇게 해야 어린이가 후방 전동식 윈도우를 작동해 사고를 일으키는 것을 예방할 수 있습니다.

동승석 도어와 뒷좌석 도어의 윈도우 스위치

동승석 도어의 윈도우 스위치

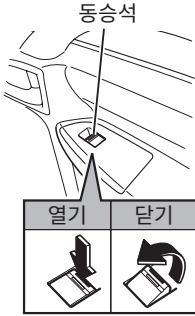

주의

- 동승객이 어린이일 경우 움직이는 윈도우에 끼이거나 다칠 수 있으므로 차량의 어떤 부분도 손대지 못하도록 주의를 주십시오.

윈도우는 윈도우 스위치를 누르고 있는 동안 계속 내려가며, 스위치를 올리고 있는 동안 계속 올라갑니다. 스위치에서 손을 떼면 윈도우가 그 위치에서 멈춥니다.

뒷좌석 도어의 윈도우 스위치(옵션: 크루 캡 모델)

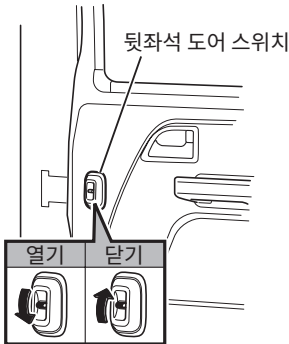

연료 탱크 주입구 캡



경고

- 차량에 주유하기 전에 시동 스위치를 “ACC” 또는 “LOCK” 위치에 놓아 엔진 시동을 끄십시오. 엔진이 구동 중인 상태에서 주유하면 차량에 화재가 발생할 수 있습니다.
- 주유할 때는 절대 담배를 피우거나 주변에 발화원을 두지 마십시오. 화재가 발생할 위험이 있습니다.
- 주유한 후에는 연료 탱크 주입구 캡이 확실하게 닫혔는지 확인합니다.
- ISUZU 순정 부품이 아닌 연료 탱크 주입구 캡을 사용하지 마십시오.



주의

- 초저황 디젤 연료(황 함량 10ppm 이하)를 사용합니다. 품질이 저급한 연료, 수분 제거제를 포함하는 모든 종류의 연료 첨가제, 휘발유, 등유, 알코올 연료, 허용되는 디젤 연료를 포함하는 이러한 것들의 혼합물을 사용하지 마십시오. 이러한 연료를 사용하면 연료 필터 손상, 불량한 인젝터 윤활 및 엔진 구성품 악영향을 유발하여 차량 오작동을 초래할 수 있습니다. 차량에 잘못된 연료를 보충한 경우 올바른 연료를 보충하기 전에 완전히 배출하십시오. 잘못된 연료를 교체하지 않고 엔진을 시동하면 엔진 손상과 심할 경우 화재를 유발할 수 있기 때문에 위험합니다.
- 초저황 디젤 연료 외의 디젤 연료를 사용하면 차량이 지역의 법적 요건을 준수하지 못하게 될 수 있습니다.
- 연료 탱크 주입구 캡은 천천히 여십시오. 캡을 빠르게 열면 주입구 포트에서 연료가 분출될 수 있습니다.

셀프 서비스 주유소 사용

→ 참조할 페이지 2-5

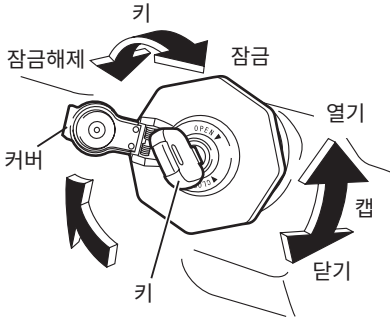

연료 탱크 주입구 캡 열기 및 닫기(키 록 사용)

1. 연료 탱크 주입구 캡을 열기 전에 몸에서 정전기를 제거합니다.
2. 커버를 연 다음 키를 확실히 넣고 “열기” 위치로 돌립니다.
3. 캡을 천천히 시계 반대 방향으로 돌려 엽니다.
4. 탱크에 연료를 주입합니다.
5. 연료 탱크에 연료 탱크 주입구 캡을 확실하게 돌려 끼웁니다.
6. 키를 돌려 연료 탱크 주입구 캡을 잠급니다.
7. 키를 빼낸 다음 연료 탱크 주입구 캡이 확실하게 닫혔는지 확인합니다.



경고

- 연료 탱크 주입구 캡을 확실하게 닫지 않으면 주행하는 동안 연료가 누출되어 화재가 발생할 수 있습니다.



권장사항

- 연료 탱크 주입구 캡을 열거나 닫을 때는 키가 아닌 연료 탱크 주입구 캡을 잡으십시오. 키로 연료 탱크 주입구 캡을 돌리려고 하면 키가 손상될 수 있습니다.
- 키를 빼낸 후에는 키에서 먼지 등의 이물질을 닦아 냅니다.

디젤 유형 연료 식별자 라벨



참고

- 유럽 시장용 모델의 경우 연료 탱크 주입구 캡 근처의 디젤 유형 연료 식별자 라벨에 있는 표시와 동일한 표시가 있는 연료를 사용할 수 있습니다.

권장 오일, 윤활유 및 디젤 연료

→ 참조할 페이지 7-198

AdBlue®(요소수) 탱크



경고

- AdBlue®(요소수) 탱크에는 AdBlue®(요소수)만 주입하십시오. AdBlue®(요소수) 탱크에 ISUZU가 지정한 AdBlue®(요소수)를 보충하십시오.
- AdBlue®(요소수)가 아닌 다른 액체를 주입하면 SCR 시스템이 오작동할 수 있습니다.



권장사항

- 탱크에 항상 AdBlue®(요소수)가 가득 차 있도록 잊지 말고 조기에 AdBlue®(요소수)를 주입하십시오.
- AdBlue® 탱크 캡을 열 때는 먼지 등의 이물질에 의해 AdBlue® 탱크 내부가 오염되지 않도록 주의하십시오. 먼지 등의 오염 물질이 AdBlue® 필터를 막거나 AdBlue® 품질을 변화시켜 요소 SCR 시스템의 오작동을 초래할 수 있습니다.
- 레벨 게이지에 있는 “F” 선을 초과하여 AdBlue®(요소수)를 주입하지 마십시오. 주행 시 브리더 호스에서 AdBlue®(요소수)가 누출될 수도 있습니다. 또한 AdBlue®(요소수)가 동결되면 센서가 손상될 수도 있습니다.
- AdBlue®를 차체나 프레임 등에 흘리면 녹이 발생할 수 있습니다. 이 경우에는 닦아내고 물로 씻습니다.
- AdBlue®(요소수) 탱크를 밟거나 탱크 위로 올라타지 마십시오. AdBlue®(요소수) 탱크, 배관 및 센서가 손상될 수 있습니다.
- 배기관 또는 머플러를 개조하거나 AdBlue®(요소수) 탱크 안에 있는 품목의 위치를 변경하지 마십시오. 배기 가스 환원 기능에 악영향이 미칠 수 있습니다. 개조나 위치 변경이 필요하다면 인근 ISUZU 딜러에 문의하십시오



참고

- AdBlue®(요소수)는 투명하고 무해한 무색의 수용액입니다. 일부 상황의 경우 AdBlue®(요소수)에서 냄새가 나는 것은 정상입니다.
- 공급부 입구와 같은 위치에 AdBlue®가 점착되어 건조되면 백색 가루 침전물이 형성되는데, 이는 정상입니다. 이 백색 가루가 AdBlue® 탱크에 유입되지 않도록 닦아내십시오.
- AdBlue®(요소수) 탱크의 전방에 장착되어 있는 레벨 게이지의 용도는 AdBlue®(요소수)를 과잉 주입하거나 넘치는 것을 방지하는 것이지, AdBlue®(요소수)의 잔량을 측정하는 것이 아닙니다. AdBlue®(요소수)의 수위가 레벨 게이지의 하단 끝에 도달해도 계기 패널에 표시되는 AdBlue®(요소수) 잔량은 여전히 4 또는 5입니다. AdBlue®(요소수)의 잔량은 레벨 게이지가 아니라 AdBlue®(요소수) 잔량 디스플레이를 통해 확인하십시오.
- 엔진 시동이 꺼지고 나면 AdBlue®(요소수) 탱크나 공급 모듈에서 작동 소음이 들릴 수도 있습니다. 이 소음은 AdBlue®(요소수)가 배관에서 AdBlue®(요소수) 탱크로 복귀할 때 나는 소리이며, 정상입니다.
- 엔진이 구동 중이거나 시동 스위치가 “ON” 위치에 있는 상태에서 AdBlue®를 주입하면 일정 시간이 지나야 AdBlue®의 양이 정확하게 표시됩니다.

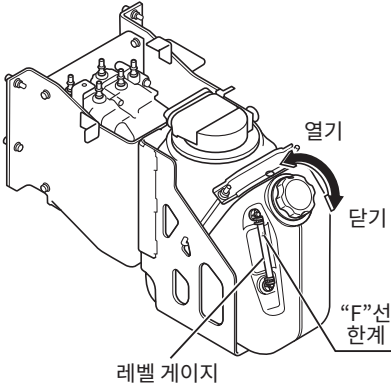

AdBlue® 보충 방법

1. 시동 스위치를 "LOCK" 위치에 놓고 엔진 시동을 끕니다.
2. AdBlue® 탱크의 캡을 약간 풀고 캡이나 공급부 입구에 붙어 있는 먼지나 이물질을 닦아 냅니다.
3. 탱크 캡을 천천히 돌려 탱크를 엽니다.
4. AdBlue® 탱크의 전방에 장착된 레벨 게이지를 주시하면서 AdBlue®를 "F" 선까지 주입합니다.
5. 탱크 캡을 돌려 AdBlue® 탱크에 확실하게 설치합니다.
6. 탱크 캡이 확실하게 설치되었는지 확인합니다.

AdBlue® 탱크 사용 가능 용량 [기준값]

12.9 리터

AdBlue®(요소수) 취급

→ 참조할 페이지 2-55

지정된 AdBlue®(요소수)를 사용 중입니까?

→ 참조할 페이지 2-55

AdBlue® 채우기

→ 참조할 페이지 2-56

공구함 V

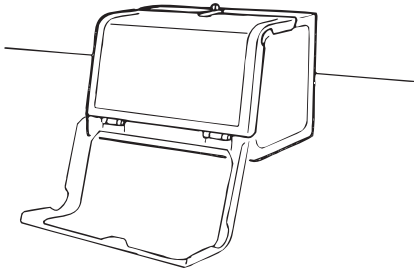

공구함은 차량의 외측 새시(중앙이나 후방 부근)에 위치해 있습니다.



주의

- 차량이 움직이고 있는 동안 덮개가 열리지 않도록 공구함을 확실하게 닫으십시오.

공구함 V → 참조할 페이지 7-174

좌석

운전석에 등을 대고 앉으면 등받이에서 등을 움직이지 않고도 페달을 끝까지 밟을 수 있고 쉽고 자유롭게 조향핸들을 작동할 수 있도록 운전석을 조정해야 합니다. 좌석을 조정한 후에는 완전히 잠겨 있는지 확인합니다.

적절한 운전 자세를 위한 올바르게 조정된 좌석은 안전한 차량 작동의 기본적인 요소입니다.



**경고**

- 좌석은 신중하게 조정해야 하며, 잘못 조정하면 부상을 초래할 수 있습니다.
- 절대 어린이가 직접 좌석을 조정하도록 두어서는 안 되며, 어른이 어린이 동승객을 대신해 좌석을 조정해야 합니다.
- 운전을 시작하기 전에만 좌석을 조정하십시오. 차량이 움직이는 동안 좌석을 조정하면 잠금이 해제된 좌석이 불안정하게 앞뒤로 움직여 올바른 위치에 몸을 고정할 수 없을 뿐만 아니라, 차량 통제력을 상실해 사고가 발생할 수 있기 때문에 절대 피해야 합니다.
- 좌석을 조정 한 후에는 걸쇠를 풀지 않고 좌석을 움직여 보면서 완전히 잠금 상태인지 확인하십시오. 좌석이 헐겁게 잠겨 있으면 갑자기 좌석이 움직여 자세가 불안정해지고 사고를 초래할 수 있습니다. 좌석 조정 장치가 걸쇠로 고정되지 않는다면 ISUZU 딜러에서 차량 정비를 받으십시오. 또한 등받이가 완전히 잠겨 있지 않으면 안전 벨트가 올바르게 작동하지 않습니다.
- 좌석이 과도하게 기울어진 상태에서 운전하면 추돌 또는 급정거 시 매우 위험할 수 있습니다. 등받이를 올리고 좌석에 바로 앉아 안전 벨트를 올바르게 착용하십시오.
- 등과 등받이 사이에 쿠션이나 유사 물건을 끼워넣지 마십시오. 운전 자세의 안정성에 영향을 미칠 뿐만 아니라 추돌 시 안전 벨트가 효과적으로 작동하지 못하게 하기도 합니다.
- 좌석 아래에 물건을 두지 마십시오. 좌석 아래에 물건이 있으면 잘못된 위치에 좌석이 잠길 수 있습니다.
- 좌석을 조정하기 전에 좌석 레일에 좌석의 잠금을 방해할 수 있는 것이 없는지 확인합니다. 좌석을 조정할 때는 좌석이나 레일에 손이나 발이 걸리지 않도록 주의하십시오.
- 좌석을 조정할 때는 좌석으로 동승객이나 물건을 치지 않도록 주의하십시오. 동승객이 부상을 입거나 물건이 손상될 수 있습니다.
- 시트를 조정할 때 동승객이나 수화물을 시트로 치지 않도록 하십시오.
- 에어 서스펜션 시트가 장착된 모델의 경우 좌석에 앉거나 좌석에서 일어날 때 서스펜션이 좌석을 위로 또는 아래로 움직일 수 있습니다. 이등 부품 또는 좌석 아래에서 손을 멀리하십시오. 그렇지 않으면 부상을 입을 수 있습니다.

운전석(ISRI 6860/875 NTS 모델) V**수평 조정**

레버를 당기고 좌석을 앞뒤로 이동시킵니다.
레버를 놓아 좌석을
잠급니다. 조정 후에는 좌석을 앞뒤로 움직여
보면서 완전히 잠겼는지 확인합니다.

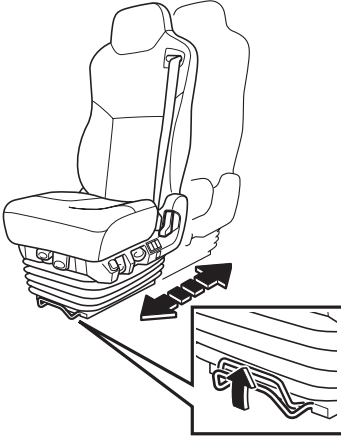
**등받이 조정**

레버를 당기고 체중을 등받이에 가하여 등받이
위치를 조정합니다. 조정한 후에는 등받이가
완전히 잠겨 있는지 확인합니다.

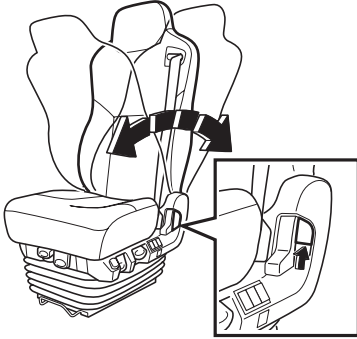
**어깨 조정**

레버를 당기고 등받이 상부 어깨 부분을 원하는
위치로 조정합니다.
조정 후 등받이 어깨 부분이 완전히 잠겼는지
확인합니다.

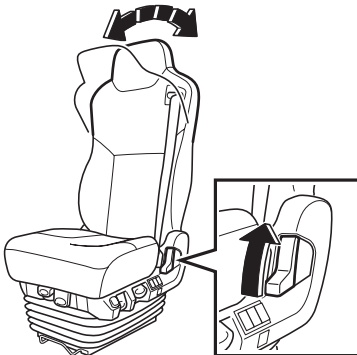



에어 서스펜션 켜기/끄기 스위치

에어 서스펜션을 켜려면 스위치 상단을 누르십시오.

에어 서스펜션을 끄려면 스위치 하단을 누르십시오.

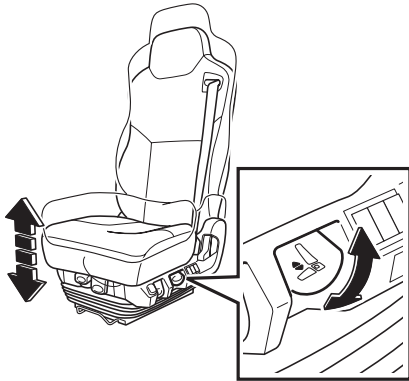

높이 조정

레버를 당기거나 밀고 좌석을 원하는 높이로 조정합니다.



참고

- 에어 서스펜션이 꺼져 있으면 좌석 높이 조정이 작동하지 않습니다.
- 좌석 높이 조정 레버를 작동해도 좌석 높이가 변경되지 않을 경우 에어 서스펜션 켜기/끄기 스위치를 사용하여 에어 서스펜션을 켜십시오.

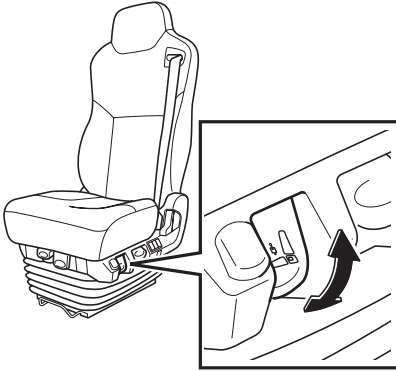

댐퍼 조정

댐퍼를 조정하여 좌석의 서스펜션 특성을 모든 종류의 도로 및 운전자에게 맞게 최적으로 조정할 수 있습니다.

레버를 위로: 최소 댐퍼 힘 레버를 아래로: 최대 댐퍼 힘

레버를 아래로: 최대 댐퍼 힘



참고

- 에어 서스펜션이 꺼져 있으면 쇼크 업소버의 댐핑 힘 조정이 작동하지 않습니다.
- 댐핑 힘 조정 레버를 작동해도 쇼크 업소버의 댐핑 힘이 변경되지 않을 경우 에어 서스펜션 켜기/끄기 스위치를 사용하여 에어 서스펜션을 켜십시오.



틸트 조정

레버를 당기고 체중을 앞좌석 쿠션 영역에 가하여/제거하여 좌석 틸트를 조정합니다.

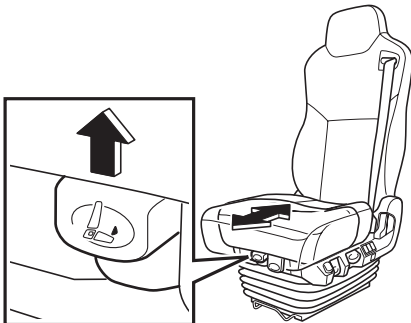

좌석 쿠션 조정

레버를 당기고 좌석 쿠션을 앞뒤로 이동시킵니다. 레버를 놓아 좌석 위치를 잠급니다.

하부 허리 지지대

등받이 하단에 제공된 허리 지지대에 대하여 원하는 단단함을 선택하십시오.

적절한 설정은 장거리 주행 시 피로를 줄이는 데 도움을 줍니다.

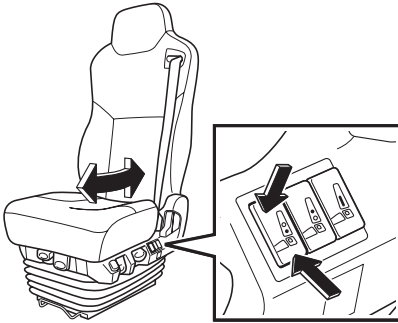

상부 허리 지지대

등받이 중앙에 제공된 등 지지대에 대하여 원하는 단단함을 선택하십시오.

적절한 설정은 장거리 주행 시 피로를 줄이는 데 도움을 줍니다.

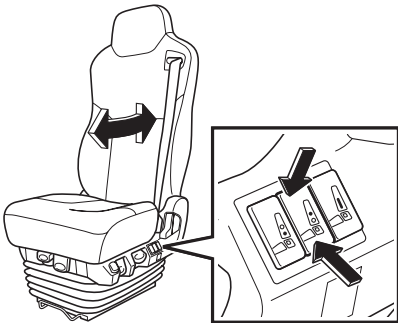

측면 허리 지지대(등받이 측면 볼스터)

등받이 양측에 제공된 횡방향 지지대에 대하여 원하는 단단함을 선택하십시오.

적절한 설정은 장거리 주행 시 피로를 줄이는 데 도움을 줍니다.

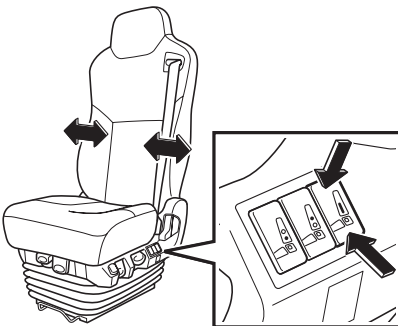

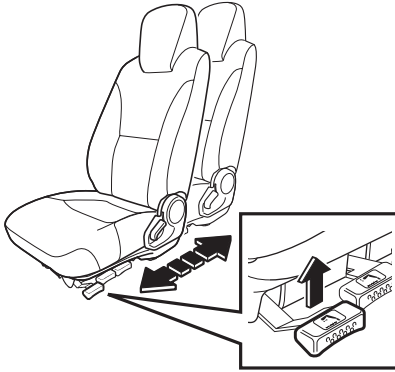
운전석(ISRI 6860/875 NTS 모델 제외) **앞뒤 조정**

잠금 해제 레버를 올린 상태에서 좌석을 앞뒤로 이동시킵니다. 좌석이 원하는 위치에 오면 레버를 놓습니다. 조정 후에는 좌석을 앞뒤로 움직여 보면서 완전히 잠겼는지 확인합니다.

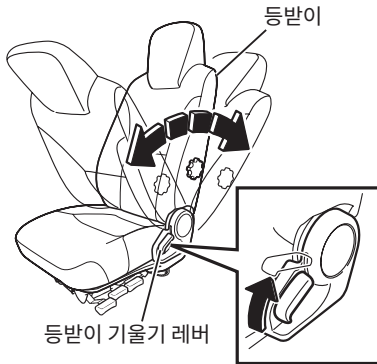
**기울기 조정**

등받이의 기울기를 조정하려면 등받이 기울기 레버를 올리고 원하는 위치로 부드럽게 뒤로 젖힙니다.

등받이를 앞으로 옮기려면 등받이에서 등이 살짝 떨어지도록 앞으로 구부린 상태에서 레버를 올립니다.

조정한 후에는 등받이가 완전히 잠겨 있는지 확인합니다.

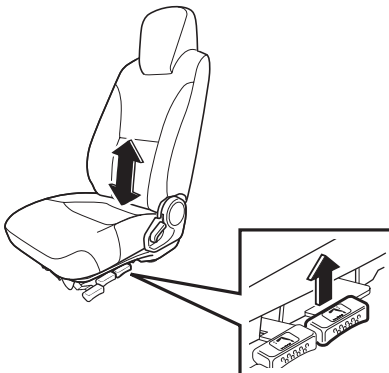
**쿠션의 후방 틸트 조정**

후방 쿠션 틸트 레버를 들어 올려 쿠션 후방 높이를 조정할 수 있습니다.

쿠션의 전방 틸트 조정

전방 쿠션 틸트 레버를 들어 올려 쿠션 전방 높이를 조정할 수 있습니다.

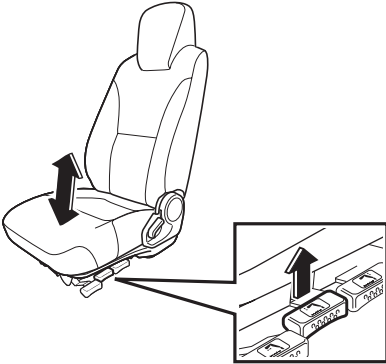

서스펜션 록 (에어 서스펜션 시트)

레버를 위로 돌리면 좌석이 고정된 높이에 잠깁니다. 좌석에서 내린 후 레버를 작동합니다.



주의

- 좌석에 앉은 상태로 레버를 작동하면 손가락이나 손이 예기치 않게 끼어 부상을 입을 수 있습니다.

허리 지지대

노브를 돌려 등의 허리 지지대에 대하여 원하는 단단함을 선택하십시오. 적절한 설정은 장거리 주행 시 피로를 줄이는 데 도움을 줍니다.

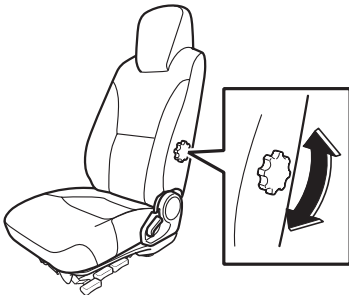

동승석



기울기 조정

기울기 레버를 들어 올려 등받이 각도를 조정합니다.



주의

- 운전자와 마찬가지로 동승객도 충돌 또는 급제동으로 강한 힘을 받을 경우에 대비하여 주행 시 안전 벨트를 올바르게 착용해야 합니다.
- 주행 시 동승석은 등받이를 앞쪽으로 기울이면 안 됩니다. 동승석이 이 위치에 있으면 운전자의 동승객 측 시야를 가릴 수 있습니다.

중앙석 V



중앙석에 사람이 앉지 않은 경우 중앙석 측면에 있는 레버를 사용하여 등받이를 앞쪽으로 접으십시오.



주의

- 운전자와 마찬가지로 동승객도 충돌 또는 급제동으로 강한 힘을 받을 경우에 대비하여 주행 시 안전 벨트를 올바르게 착용해야 합니다.
- 중앙석에 짐을 올려 놓아서는 안 됩니다. 차량 제동 시 짐이 바닥에 떨어지면 운전자가 페달을 작동하지 못하게 방해할 수 있습니다.

뒷좌석 V

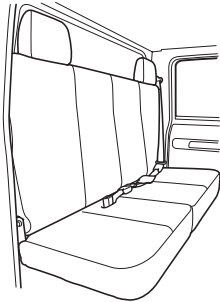

주의

- 주행 시에는 머리 받침대를 분리한 상태로 뒷좌석을 사용하지 마십시오.



참고

- 뒷좌석의 머리 받침대는 조정이 불가능합니다.

틸트/텔레스코픽 조향핸들

조향핸들은 위아래 방향과 앞뒤 방향으로 조절이 가능합니다.



경고

- 조향핸들을 조정한 후에는 차량을 주행하기 전에 조향핸들을 위아래로 움직여 보면서 완전히 잠겨 있는지 확인하십시오.
- 차량이 정지 상태일 때에만 조향핸들을 조정하십시오. 차량이 움직일 때 조향핸들을 조정하면 조향핸들이 수직 방향으로 흔들려 운전자가 차량을 올바르게 통제할 수 없으므로 매우 위험해집니다.



조정

1. 잠금 레버를 몸쪽으로 올리면 조향핸들 컬럼의 잠금이 해제됩니다.
2. 올바른 운전 위치에 앉은 다음 조향핸들을 위아래 방향과 앞뒤 방향으로 움직여 조향핸들의 최적 위치를 선택합니다.
3. 잠금 레버를 잠금 위치로 옮겨 조향핸들을 선택한 위치에 확실하게 잠급니다.

미러

올바르게 조정된 좌석에 올바른 운전 자세로 앉은 다음 각 미러를 확인해 후방, 측면, 차량 바로 앞 영역 및 운전석 맞은편 영역이 올바르게 보이는지 확인합니다. 필요 시 미러를 조정하고 오염 물질을 제거합니다.

실내 미러 v

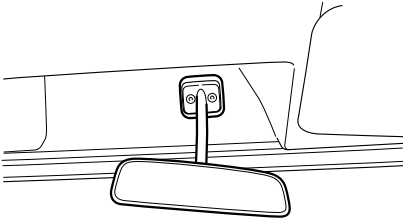

조정

적절한 후방 시야를 제공하는 위치로 미러를 이동합니다.



주의

- 미러 조정은 차량이 이동 중인 상태가 아닌, 정지 상태에서 실시하십시오.

실외 미러

올바른 운전 자세를 위해 좌석을 적절히 조정 후 각각의 미러를 움직여 후방, 측면 및 차량 바로 앞과 옆 구역 확인을 위한 적절한 시야를 제공하도록 아래에 제시된 미러를 조정하십시오.

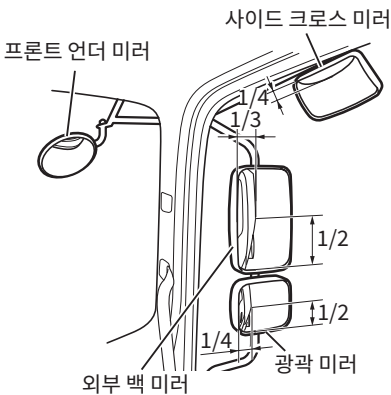

실외 미러

횡방향: 미러의 안쪽 1/3 영역 안으로 화물칸을 포함한 차량의 측면이 보이도록 미러를 조정합니다.

수직 방향: 미러의 세로 방향으로 중간 쯤에 차량의 후방 하단 가장자리가 보이도록 미러를 조정합니다.

광각 미러

횡방향: 미러의 안쪽 1/4 영역 안으로 차량의 측면이 보이도록 미러를 조정합니다.

수직 방향: 미러의 세로 방향으로 중간 쯤에 차량의 후방 하단 가장자리가 보이도록 미러를 조정합니다.

전방 언더뷰 미러

범퍼의 우측 가장자리가 미러의 중앙에 보이고 앞유리의 우측 하부 모서리가 미러의 가장자리를 따라 보이도록 미러를 조정합니다.

사이드 크로스 미러

횡방향: 미러의 안쪽으로 캡의 측면이 보이도록 미러를 조정합니다.

수직 방향: 미러의 위쪽 1/4 영역 안으로 캡이 보이도록 미러를 조정합니다.

**주의**

- 미러 조정은 차량이 이동 중인 상태가 아닌, 정지 상태에서 실시하십시오.
- 미러를 통해 차량 후방을 확인할 때는 전방 교통에 집중된 상태가 흐트러지지 않도록 주의하십시오.
- 후방 차량은 미러에서 실제보다 더 먼 거리에 있는 것처럼 보일 수도 있습니다. 이미지로부터 거리를 정확하게 파악할 수 있을 때까지 미러를 신중하게 사용하십시오.
- 좁은 도로에서 다른 차량을 추월할 경우, 차고 안으로 차량을 운전해 들어가는 경우 또는 보행자 근처에서 주행할 경우에는 미러가 있음을 염두에 두십시오.
- 미러를 접은 상태에서 주행하지 마십시오.

안전 벨트



안전 벨트를 올바르게 착용 않으면 안전 벨트가 제공하는 보호 성능이 크게 줄어들 수 있으며, 특정 상황에서는 잘못 착용한 안전 벨트로 인해 부상까지 입을 수 있습니다.

안전 벨트는 차량 주행을 시작하기 전에 운전자 뿐만 아니라 동승객도 모두 착용해야 합니다. 안전 벨트의 올바른 사용법을 완전히 숙지하고 있어야 하며, 아래에 설명된 주안점을 준수해야 합니다. 안전 벨트의 올바른 사용법을 익히는 것이 본인의 안전을 지키는 데 매우 중요합니다.



경고

- 주행을 시작하기 전에 반드시 안전 벨트를 착용해야 합니다.
- 운전자와 동승자가 좌석에 완전히 깊게 똑바로 앉아 안전 벨트를 착용해야 안전 벨트의 보호 성능이 온전히 발휘됩니다.
- 등받이를 과도하게 기울인 상태에서 안전 벨트를 착용하면 추돌이나 급정거 시 동승자가 안전 벨트 아래로 미끄러져 심각한 부상을 입을 수 있어 매우 위험합니다. 동승자가 좌석에 깊게 꽂꽂이 앉아야만 안전 벨트가 최상의 성능을 발휘합니다.
- 딸깍하는 소리가 들릴 때까지 래치 플레이트를 버클에 끼웁니다. 래치 플레이트를 잘못 끼우면 추돌 또는 급정거 시 위험합니다.
- 안전 벨트가 얼굴, 턱 또는 목을 가로지르지 않게 하십시오.
- 안전 벨트는 허리가 아닌 엉덩이 부분을 가로지르도록 최대한 낮게 착용합니다. 안전 벨트가 허리를 가로지르게 착용하면 추돌 또는 급정거 시 안전 벨트가 강한 힘으로 복부를 눌러 부상을 당할 위험이 높아집니다.
- 어린이 체격이 작아 안전 벨트가 목이나 턱 위에 오거나 매우 근접한 위치에 올 경우에는 이러한 어린이에게 안전 벨트를 사용하지 마십시오. 또한 안전 벨트가 어린이의 엉덩이 뒷부분에 편안하게 맞지 않는다면 추돌이나 급정거 시 안전 벨트로 어린이를 보호하는 것이 위험할 수 있으므로 안전 벨트를 사용하지 마십시오. 대신 시중에 나와 있는 적합한 어린이용 고정 장치를 사용하십시오. 자세한 내용은 ISUZU 딜러에 문의하십시오.

경고(계속)

경고(계속)

- 영아 또는 어린이의 체구에 맞는 어린이 안전 장치를 사용하십시오. 장치는 제조업체의 지침에 따라 설치합니다.
- 안전 벨트는 꼬인 부분을 편 후 착용합니다. 안전 벨트에 꼬인 부분이 있으면 추돌 또는 급정거 시 안전 벨트가 충격을 능률적으로 분산시키지 못해 보호 기능을 최대로 발휘하지 못합니다.
- 임신부나 가슴 또는 복부 질환을 앓고 있는 사람은 의사와의 상담을 통해 안전 벨트 착용에 관한 구체적인 지침을 받아야 합니다.
- 안전 벨트는 각 동승자가 하나씩 착용해야 합니다. 여러 명이 안전 벨트 하나를 함께 착용하면 추돌 또는 급정거 시 안전 벨트가 성능을 능률적으로 발휘하지 못합니다.
- 안전 벨트가 닳고 마모되었거나 버클 또는 기타 기계 부품이 올바르게 작동하지 않는다면 ISUZU 딜러에서 안전 벨트를 검사받고 필요 시 교체받으십시오.
- 차량에 추돌 사고가 발생한 경우 추돌 시 착용한 안전 벨트가 정상으로 보여도 충격으로 인해 원래 강도를 상실했을 수 있습니다. 이러한 안전 벨트는 ISUZU 딜러에서 검사를 받고 필요 시 교체받아야 합니다.
- 버클과 리트랙터에 먼지와 이물질이 없도록 유의하십시오.
- 대부분의 국가에서 안전 벨트는 법적으로 반드시 착용해야 합니다. 운전자는 본인의 안전 벨트를 착용하는 것뿐만 아니라 다른 모든 동승자들이 안전 벨트를 착용하도록 할 책임이 있습니다. 그러나 임신부나 가슴/복부 질환을 앓고 있는 동승객은 안전 벨트 착용 적합 여부에 대해 의사와 상담을 받아야 합니다.

좌석

→ Refer to page 3-22

안전 벨트 경고등

→ Refer to page 4-68

안전 벨트 관리(ISRI 6860/875 NTS 모델 제외)

→ 참조할 페이지 7-181

3점식 안전 벨트

차량의 중앙석을 제외한 모든 좌석에는 3점식 안전 벨트가 장착되어 있습니다. 이 안전 벨트는 동승객이 천천히 움직이면 자유롭게 확장되거나 수축되지만, 강한 충격이 발생한 후 동승객의 신체에서 전방을 향하는 추진력이 발생하면 안전 벨트가 잠겨 동승객을 보호합니다. 운전자의 어깨 벨트는 어깨 앵커를 이용해 올바른 위치로 조정합니다.



경고

- 어깨 벨트는 목 및/또는 얼굴에 닿지 않게 어깨에 적절히 배치되어야 합니다. 어깨 벨트가 목 및/또는 얼굴에 닿을 경우 추돌 또는 급정거 시 어깨 벨트로부터 부상을 입을 수 있습니다.

안전 벨트 착용

1. 올바른 운전 자세로 좌석에 앉습니다.
2. 래치 플레이트를 잡고 안전 벨트를 빼냅니다. 안전 벨트에 꼬인 부분이 없는지 확인한 후 딸깍하는 소리가 들릴 때까지 래치 플레이트를 버클에 끼웁니다.



권장사항

- 안전 벨트를 빼낼 수 없을 경우 느슨하게 하여 천천히 빼냅니다. 그래도 빠지지 않는 경우 안전 벨트를 한 번 강하게 당긴 후 놓아주고 다시 한 번 천천히 당깁니다.
3. 무릎 벨트는 가능한 엉덩이까지 감쌀 수 있도록 위치시킵니다.



안전 벨트 해제

버클에 있는 버튼을 누릅니다. 안전 벨트가 자동으로 감기는데, 이 때 안전 벨트가 완전히 감길 때까지 래치 플레이트를 잡아 천천히 감기도록 합니다.



권장사항

- 안전 벨트가 자동으로 감기는 동안 래치 플레이트를 올바르게 잡고 있지 않으면 옆의 윈도우나 실내 트림이 안전 벨트로 손상될 수 있습니다. 안전 벨트가 천천히 감기도록 래치 플레이트를 잡고 있으십시오.
- 도어를 닫기 전에 감긴 안전 벨트가 팽팽한지 확인합니다. 안전 벨트가 느슨하면 도어나 좌석 레일에 끼일 수 있습니다.
- 동승석 안전 벨트가 완전히 감겼으면(또는 빼내져 있지 않으면) 스토퍼가 안전 벨트를 최대 긴장 상태로 고정하고 있는지 확인합니다.



주의

- 조향핸들, 인스트루먼트 패널, 중앙 콘솔 및 브레이크/클러치 페달 주변의 구성품이나 운전석 안전 벨트의 구성품을 수리한 경우 또는 오디오 시스템이나 기타 장치를 설치한 경우에는 (프리텐서너가 장착된) 안전 벨트 시스템과 SRS(보조 안전 장치) 에어백 시스템에 악영향이 미쳐 안전 벨트가 의도치 않게 감기거나 에어백(장착된 경우 동승석 에어백 포함)이 갑자기 전개되어 부상을 초래할 수 있습니다. 수리나 설치 작업은 반드시 ISUZU 딜러에게 받으십시오.



참고

- 운전석 안전 벨트 시스템과 동승석 안전 벨트 시스템(동승석 에어백 장착 모델)에는 프리텐서너 및 부하 제한 장치 기능이 제공됩니다. 차량에 ISRI 좌석이 장착된 경우 운전석 안전 벨트 시스템에는 프리텐서너 기능이 제공되며 동승석 안전 벨트 시스템(동승석 에어백 장착 모델)에는 프리텐서너 및 부하 제한 장치 기능이 제공됩니다.
- 3점식 안전 벨트에는 비상잠금 및 잠금해제 장치(3점식 시스템 안전 벨트) 기능이 제공되어 있습니다.

참고(계속)

참고(계속)

[ELR 기능]

- ELR 기능에서는 보통 동승객이 움직이면 안전 벨트가 자유롭게 감기고 풀릴 수 있습니다. 그러나 추돌 또는 급정거로 인해 전방을 향한 추진력이 동승객에게 작용할 경우 안전 벨트를 잡아 동승객을 보호합니다.
- ELR은 안전 벨트를 빠르게 빼낼 때도 안전 벨트를 잠급니다. 이 경우에는 안전 벨트를 감기게 한 다음 천천히 빼내십시오.

[부하 제한 장치 기능]

- 부하 제한 장치는 안전 벨트에 작용하는 부하가 일정한 수준으로 유지되면 안전 벨트를 풀 수 있게 하는 장치입니다. 동승객의 가슴에 가해지는 충격을 완화하는 데 일조하는 기능입니다.

프리텐셔너와 SRS(보조 안전 장치) 에어백 시스템이 장착된 안전 벨트

→ 참조할 페이지 4-254

2점식 안전 벨트(중앙석)

안전 벨트 착용

1. 올바른 자세로 좌석에 앉습니다.
2. 안전 벨트의 래치 플레이트 쪽을 필요한 것보다 좀 더 길게 빼냅니다. (래치 플레이트를 안전 벨트와 직각이 되게 하면 좀 더 쉽습니다.)
3. 안전 벨트에 꼬인 부분이 없는지 확인한 후 딸깍하는 소리가 들릴 때까지 래치 플레이트를 버클에 끼웁니다.

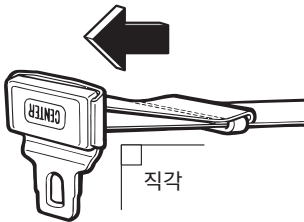



4. 안전 벨트를 최대한 엉덩이 부분에서 낮게 무릎을 가로지르도록 맵니다. 안전 벨트가 꼭 맞게 조정될 때까지 안전 벨트의 접힌 끝부분(상부측)을 당깁니다.

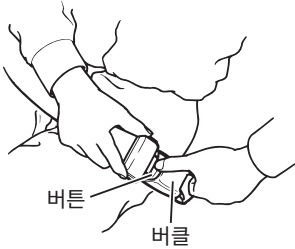

안전 벨트 해제

버클의 버튼을 눌러 안전 벨트를 풉니다.

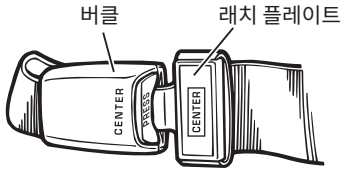

참고

[잘못된 착용을 방지하기 위한 중앙식 안전 벨트 설계]

- 중앙식 안전 벨트(길이 조정형 2점식 안전 벨트)는 윈도우쪽 안전 벨트의 어떤 부분과도 연결될 수 없도록 설계되어 있습니다(ELR이 장착된 3점식 안전 벨트). 또한 중앙식 안전 벨트를 잘못 착용하는 상황이 발생하지 않도록 중앙식 안전 벨트의 래치 플레이트와 버클에는 “CENTER” 표시가 되어 있습니다.