

| | |
|---|------|
| ● 고장진단 및 조치 | 8-2 |
| ● 주행 중 차량이 고장날 경우 | 8-6 |
| ● 타이어에 펑크가 날 경우 | 8-7 |
| ● 차량 화재시 응급조치 | 8-7 |
| ● 주행 중 엔진 시동이 꺼질 경우 | 8-8 |
| ● 엔진 스톱(꺼짐 현상)이 발생해 재시동이 불가능할 경우 | 8-9 |
| ● 브레이크가 작동하지 않을 경우 | 8-10 |
| ● 배터리가 방전될 경우 | 8-10 |
| ● 공기 스프링이 파손될 경우 <input type="checkbox"/> | 8-13 |
| ● 연료가 고갈될 경우 | 8-13 |
| ● 경고등이 켜질 경우 | 8-17 |
| ● 엔진이 과열될 경우 | 8-25 |
| ● 계기가 이상을 나타낼 경우 | 8-28 |
| ● 주차 브레이크를 해제할 수 없을 경우 | 8-31 |
| ● 전구가 켜지지 않을 경우 | 8-33 |
| ● 퓨즈와 릴레이 교체 | 8-48 |
| ● 슬로블로 퓨즈가 끊어질 경우 | 8-56 |
| ● 불량한 상태의 도로를 주행할 경우 | 8-57 |
| ● 견인될 경우 | 8-58 |
| ● 폭설시 행동 요령 | 8-62 |

고장진단 및 조치

정기적으로 검사와 정기점검/유지관리를 실시하면 손상을 예방할 수 있습니다. 정기적으로 검사와 정기점검/유지관리를 실시해 주십시오. 또한 차량에서 발생한 결함은 더 악화되기 전에 신속하게 해결하십시오.

아래의 표에 나와 있는 증상이 발생하면 표에 나와 있는 내용에 따라 검사와 조치를 실시하십시오. 수리를 실시할 수 없거나, 표에 나와 있는 조치를 실시해도 증상이 사라지지 않거나, 결함을 파악할 수 없는 경우에는 인근 ISUZU 딜러에 문의하십시오.



권장사항

- “조치”란에 ◎가 있는 항목은 수리와 조정이 필요합니다. 인근 ISUZU 딜러에 문의하십시오.

| 증상 | | 원인 | 조치 | 참조 페이지 |
|---------------|------------|---------------|--------------------------------|--------------|
| 엔진 시동이 걸리지 않음 | 시동 모터가 회전함 | 연료 고갈 | 연료 누출이 없는지 확인한 후 주유 실시 | — |
| | | 연료 시스템에 공기 유입 | 연료 시스템 공기빼기 | 8-14 8-15 |
| | | 연료 필터 막힘 | 필터 교체 | 7-59 7-62 |
| | | 연료 동결 | 뜨거운 물로 연료 배관을 녹이거나 따뜻해질 때까지 대기 | — |
| | | 커먼 레일 시스템 이상 | ◎ | — |
| | | 예열 시스템 이상 | ◎ | — |

| 증상 | | 원인 | 조치 | 참조 페이지 |
|-----------------------|--------------------|--|---------------------------|--------|
| 엔진 시동이 걸리지 않음 | 시동 모터가 회전하지 않거나 약함 | 배터리 방전 | 충전 또는 교체 | 8-10 |
| | | 배터리 단자의 분리, 헐거움 또는 부식 | 부식된 부위를 수리한 후 단자를 확실하게 연결 | — |
| | | 시동 모터 접지선 단자의 분리, 헐거움 또는 부식 | 부식된 부위를 수리한 후 단자를 확실하게 연결 | — |
| | | 엔진 오일 점도가 너무 높음 | 올바른 점도의 오일로 교체 | 6-18 |
| | | 시동 모터 또는 전기 시스템 이상 | ◎ | — |
| | | 기어 변속 레버가 "N" 위치에 있지 않음 (Smoother 차량) | 기어 변속 레버를 "N" 위치에 놓음 | 4-146 |
| | | 브레이크 페달을 밟거나 주차 브레이크를 체결하지 않음 (Smoother 차량) | 브레이크 페달을 밟거나 주차 브레이크를 체결함 | 4-149 |
| 엔진 시동은 걸리지만 즉시 시동이 꺼짐 | 공회전 속도가 너무 낮음 | 공회전 속도 조정 | 4-125 | |
| | 연료 필터 막힘 | 필터 교체 | 7-59 7-62 | |
| | 에어 클리너 막힘 | 엘리먼트 청소 또는 교체 | 7-55 | |
| | 커먼 레일 시스템 이상 | ◎ | — | |
| 엔진 속도 불안정 | 연료 시스템에 물 또는 공기 유입 | 연료 필터에서 물 배출 또는 연료 시스템 공기빼기 | 7-67 8-14 8-15 | |
| | 연료 시스템 결함 | ◎ | — | |
| 백색 또는 흑색 배기 가스 | 엔진이 충분히 예열되지 않음 | 엔진이 충분히 예열되도록 함 | 4-125 4-127 | |
| | 엔진 오일 과다 | 오일량 교정 | 7-29 | |
| | 에어 클리너 막힘 | 엘리먼트 청소 또는 교체 | 7-55 | |
| | 연료 시스템 결함 | ◎ | — | |
| | DPD 결함 | ◎ | — | |

| 증상 | 원인 | 조치 | 참조 페이지 |
|-----------------|----------------------|----------------------------------|--------------|
| 엔진 과열 | 엔진 냉각수 없음 | 엔진 냉각수 보충 | 7-39 |
| | 라디에이터 전방이 이물질로 막힘 | 물로 세척 | 7-49 |
| | 라디에이터 캡이 완전히 조여지지 않음 | 확실하게 조여졌는지 확인 | — |
| | 팬 벨트 느슨함 | 장력 조정 또는 벨트 교체 | 7-52 7-53 |
| | 엔진 냉각수 오염 | 라디에이터 내부 청소 및 엔진 냉각수 교체 | 7-40 |
| | 팬 클러치 이상 | ◎ | — |
| | 라디에이터 캡 오염 또는 이상 | 청소 또는 교체 | — |
| 오일 압력이 낮음 | 엔진 오일 점도 부적절 | 올바른 점도의 오일로 교체 | 6-18 |
| | 엔진 오일 부족 | 엔진 오일 보충 | 7-31 |
| | 엔진 내부 구성품 이상 | ◎ | — |
| | 계기, 라이트 또는 스위치 이상 | ◎ | — |
| 공기 압력이 낮음 | 공기 압축기 이상 | ◎ | — |
| | 파이프의 공기 누출 | ◎ | — |
| | 공기 조속기 이상 | ◎ | — |
| 엔진이 충분히 강력하지 않음 | 주차 브레이크가 완전히 해제되지 않음 | 주차 브레이크가 해제되었는지 확인 | — |
| | 브레이크 끌림 | ◎ | — |
| | 클러치 슬립 | Smoother 클러치 오일 보충 (Smoother 모델) | 7-132 |
| | 에어 클리너 막힘 | 엘리먼트 청소 또는 교체 | 7-55 |
| | 연료 필터 막힘 | 필터 교체 | 7-59 7-62 |
| | 엔진 제어 시스템 결함 | ◎ | — |
| | 커먼 레일 시스템 이상 | ◎ | — |
| | 엔진 이상 | ◎ | — |
| | 디젤 매연 저감장치(DPD) 막힘 | ◎ | — |

| 증상 | 원인 | 조치 | 참조 페이지 |
|----------------|-------------------------------|------------------|---------------|
| 브레이크가 효과적이지 않음 | 드럼과 라이닝 사이 간극 과다 | ◎ | — |
| | 공기압 부족 | 엔진 속도를 올려 공기를 공급 | — |
| | 브레이크 오일 내 공기(풀 에어 브레이크 차량 제외) | ◎ | — |
| 고르지 않은 제동 | 타이어 간 공기압 균형 상실 | 적합한 공기압으로 조정 | 7-83 |
| | 타이어가 고르지 않게 마모됨 | 타이어 교체 | 7-92 7-101 |
| | 휠의 라이닝 간극 다름 | ◎ | — |
| 배기 브레이크 작동 안 함 | 공기압 부족 | 엔진 속도를 올려 공기를 공급 | — |
| | 공기 시스템 이상 | ◎ | — |
| | 전기 시스템 이상 | ◎ | — |
| 조향핸들을 돌리기 어려움 | 너무 전방으로 적재됨 | 적절하게 적재 | — |
| | 파워 스티어링 오일량 부족 | 오일 보충 | 7-138 |
| | 전방 타이어의 공기압 부족 | 적합한 공기압으로 조정 | 7-83 |
| 조향핸들의 과도한 유격 | 휠 볼트 및 너트 헐거움 | 규정 토크로 조임 | 7-99 7-111 |
| | 타이어 간 공기압 균형 상실 | 적합한 공기압으로 조정 | 7-83 |
| | 타이어 균형 상실 | ◎ | — |
| | 과도한 조향핸들 유격 | ◎ | — |
| 조향핸들 복귀 불량 | 조향 기구 내부의 윤활 불량 | 기구 윤활 | 7-144 |
| | 휠 얼라인먼트 불량 | ◎ | — |
| 클러치 해제 불량 | 공기 부족 | 공기 충전 | — |
| | 클러치 오일 부족 | 오일 보충 | 7-123 |

| 증상 | 원인 | 조치 | 참조 페이지 | |
|--------------------|---------------------|------------------------|--------|-------|
| 크거나 비정상적인 소음 | 변속기에서 나는 경우 | 변속기 오일 부족 | 오일 보충 | 7-128 |
| | | 변속기 내부 구성품 이상 | ◎ | — |
| | 디퍼렌셜에서 나는 경우 | 디퍼렌셜 기어 오일 부족 | 오일 보충 | 7-135 |
| | | 디퍼렌셜 내부 구성품 이상 | ◎ | — |
| | 서스펜션에서 나는 경우 | 스프링 핀, 새클 또는 스토퍼 마모 | ◎ | — |
| | 프로펠러 샤프트에서 발생 | 각 구성품의 윤활 불량 | 윤활 | 7-144 |
| 스플라인 또는 베어링 마모 | | ◎ | — | |

주행 중 차량이 고장날 경우

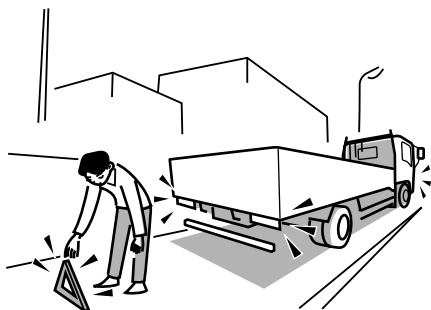

1. 비상 경고등을 작동하고 다른 차량에 방해가 되지 않는 안전한 장소(갓길, 도로변)에 차량을 즉시 정지합니다. 삼각 정지 표지판을 세워 이 차량이 있음을 다른 차량에게 경고합니다.
2. 다른 동승객을 하차시켜 안전한 장소에 대기하게 합니다.
3. 안전한 장소에서 전화를 거는 등 적절한 조치를 취합니다.



경고

[연료 누출 시]

- 차량에서 연료가 누출되면 연소 또는 폭발로 인해 위험한 상황을 초래할 수 있습니다. 즉시 엔진 시동을 끄십시오.

타이어에 펑크가 날 경우



주행하는 도중에 타이어에 펑크가 날 경우에는 급제동을 삼가고 조향핸들을 꼭 잡은 상태에서 차량을 정지합니다.

다른 차량이나 보행자에게 방해가 되지 않도록 평지에서 타이어를 교체해야 합니다.



경고

- 타이어에 바람이 빠진 상태로 계속 주행하면 휠 볼트에 과도한 힘이 가해져 볼트가 부러지고 휠이 빠질 수 있습니다.

차량 화재시 응급조치

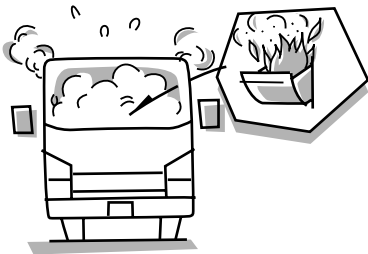

안전한 장소에 정차하여 엔진을 정지시키고 즉시 소화기로 진화하십시오. 진화를 하지 못할 경우에는 사람들이 접근하지 못하도록 하고 경찰서나 소방서에 연락하십시오.

소화기는 초기 화재 진화에 가장 효과적인 용품입니다. 화재시 운전자가 즉시 사용할 수 있도록 운전석 뒷편에 항상 비치하여야 합니다.

주행 중 엔진 시동이 꺼질 경우

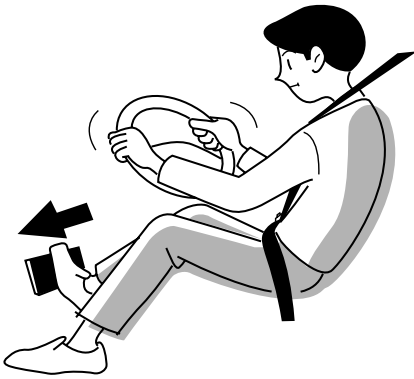

당황하지 마십시오. 브레이크 페달을 밟아 속도를 줄이고 즉시 안전한 장소로 이동해 차량을 정지한 후 검사를 실시합니다.

운전 도중에 연료가 고갈되어 엔진이 정지된 경우 주유만으로는 엔진 시동이 다시 걸리지 않습니다. 차량에 주유한 후 연료 시스템의 공기빼기를 실시하십시오.



경고

- 주행 작동 상태가 변하므로 다음 사항을 염두에 두고 안전한 장소에 차량을 정지하십시오.
 - 파워 스티어링 시스템이 작동하지 않아 조향핸들을 돌리기 어려워집니다. 정상 작동 상태일 때보다 힘을 더 들여야 합니다.
 - 브레이크 공기압이 오르지 않으므로 즉시 안전한 장소에 차량을 정지하십시오.

엔진 스톨(꺼짐 현상)이 발생해 재시동이 불가능할 경우

수동 변속기 모델에서는 기어 변속 레버를 "N"에 놓고 차량을 밀어 안전한 장소로 옮깁니다.

Smoother 모델에서는 기어 변속 레버를 "N"에 놓습니다. 변속 표시등에 "N"이 표시된다면 차량을 밀어 안전한 장소로 옮깁니다. 변속 표시등에 "N" 이외의 모드가 표시된다면 비상 스위치를 "ON"에 놓고 기어 변속 레버를 "N"에 놓습니다. 이제 변속 표시등에 "N"이 표시되는지 확인하고 차량을 밀어 안전한 장소로 옮깁니다.



참고

- 경사로 출발 보조(HSA)가 장착된 차량의 경우 HSA OFF 스위치를 눌러 HSA를 취소합니다.



주의

- 수동 변속기 모델에서 비상 상황이 발생 시 시동 모터가 회전할 경우 기어 변속 레버를 "R"(후진 기어), "1"(1단) 또는 "2"(2단) 위치에 놓습니다.
- 그런 다음 발을 클러치 페달에서 떼 상태에서 시동 스위치를 "START"에 유지해 차량을 움직입니다.

브레이크가 작동하지 않을 경우

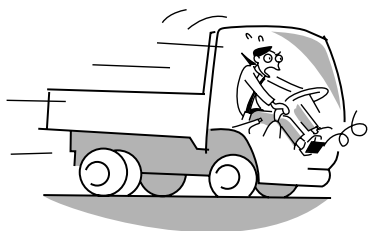

브레이크가 갑자기 작동하지 않으면 심각한 사고를 초래할 수 있습니다. 기어 변속 레버로 신속하게 3단에서 2단, 2단에서 1단 기어로 변속해 속도를 줄입니다. 조향핸들을 꼭 잡은 상태에서 서서히 주차 브레이크 레버를 당깁니다. 도로 한쪽에 차량을 정지합니다.



주의

- 고속으로 이동 중일 때 급하게 주차 브레이크 레버를 당기는 행위는 매우 위험합니다. 먼저 저단으로 변속해 속도를 줄인 다음 서서히 주차 브레이크 레버를 당기십시오.



참고

- 산악 도로나 유사한 상황에서 최악의 경우에는 가드레일이나 절벽을 따라 차량 측면을 마찰시켜 차량을 정지하거나 도로의 가장자리에 있는 수로에 해당 쪽의 전방 휠과 후방 휠을 빠뜨려 차량을 정지하십시오.

배터리가 방전될 경우

부스터 케이블(별도 구매)과 다른 차량의 배터리를 사용해 다음 순서대로 엔진 시동을 겁니다.



주의

- 안전을 보장하고 차량을 보호하기 위해 차량을 밀어 시동을 걸지 마십시오.
- 충전 전류를 공급하는 차량의 부스터 배터리가 작동 불능 상태가 된 차량과 동일한 전압인지 확인합니다.
- 어떠한 상황에서도 배터리의 양극 단자와 음극 단자를 서로 접촉시키지 마십시오.
- 케이블을 연결할 때는 어떠한 상황에서도 두 클립이 서로 닿아서는 안 됩니다.
- ISUZU 딜러에 배터리 충전을 요청하십시오.
- 엔진이 구동 중인 상태에서 배터리 단자를 분리하지 마십시오. 전기 시스템의 고장을 초래할 수 있습니다.

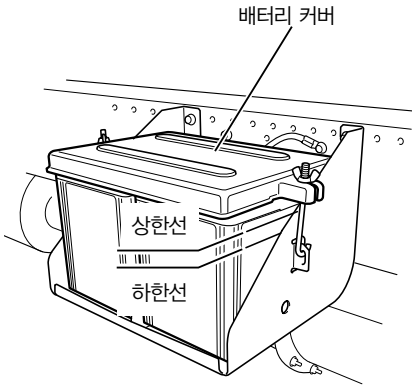

1. 작동 불능 상태가 된 배터리의 배터리액량을 점검합니다.
2. 24V 전압으로 충전된 배터리가 장착된 차량을 사용합니다.

3. 배터리 커버를 분리하고 그림에 나와 있는 번호 순서대로 부스터 케이블을 연결합니다.

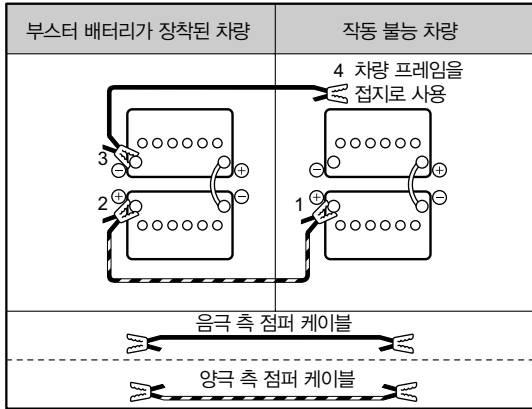

4. 케이블을 연결한 후 부스터 배터리가 장착된 차량의 엔진 시동을 겁니다.
5. 부스터 배터리가 장착된 차량의 엔진 속도를 약간 높이고 작동 불능 상태인 차량의 엔진 시동을 겁니다.
6. 작동 불능 상태인 차량의 엔진 시동이 걸리면 연결 순서와 반대로 부스터 케이블을 분리합니다.

**경고**

- 부스터 케이블을 연결하기 전에 배터리액량을 점검합니다. 배터리액량이 “하한” 미만일 때 배터리를 사용하거나 충전하면 손상이 가속화되어 열이 발생하거나 심지어 폭발하는 등의 위험한 상황이 발생할 수 있습니다. 배터리액을 보충한 후 작업을 실시하십시오.
- 차량 배터리에서는 폭발할 수 있는 가연성 가스가 발생합니다. 스파크가 발생하지 않도록 다음 사항을 주의하십시오.
 - 그림의 4단계에 나와 있는 부스터 케이블의 한쪽 끝을 배터리의 음극 단자에 직접 연결하지 마십시오. 배터리에서 떨어져 있는 엔진의 금속 부위에 부스터 케이블을 연결합니다.
 - 케이블의 양극 끝이 케이블의 음극 끝이나 차체와 접촉하지 않게 하십시오.
 - 배터리에서 화기를 멀리하십시오.
- 케이블을 연결할 때 벨트에 얽히지 않도록 주의하십시오.

**참고**

- 추운 지역에서 엔진 시동을 걸기 어려운 경우에는 먼저 부스터 배터리가 장착된 차량의 엔진 시동을 걸고 몇 분 후에 작동 불능 상태인 차량의 엔진 시동을 거십시오.

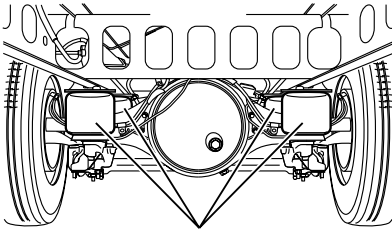
공기 스프링이 파손될 경우 

에어 스프링

에어 스프링이 파손되거나 공기가 누출될 경우에는 급제동을 삼가고 조향핸들을 꼭 잡은 상태에서 안전한 곳에 차량을 정지합니다.

에어 스프링을 수리해야 하므로 주행을 멈추고 인근 ISUZU 딜러에 문의하십시오.

연료가 고갈될 경우

2.4인치 MID가 장착된 모델



연료 필터 교체 시나 연료가 고갈되면 연료 시스템에 공기가 유입되어 주유만으로는 엔진 시동이 다시 걸리지 않습니다. 다음 방법을 통해 연료 시스템의 공기를 제거하십시오.

4인치 MID가 장착된 모델



경고

- 캡 아래의 차체나 엔진실에 정착된 연료를 모두 닦아 냅니다. 이러한 연료는 화재를 일으킬 수 있습니다.



주의

- 엔진 시동을 걸기 전에 운전석에 앉아 또한 기어 변속 레버가 "N" 위치에 있는지 확인하십시오. Smoother 차량의 경우 변속 표시기에 "N"이 나와 있는지 확인합니다. 운전석이 아닌 위치에서 엔진 시동을 걸지 마십시오. 예를 들어 차량 바깥에서 윈도우로 몸을 통과하거나 바깥에서 도어를 열어 엔진 시동을 걸지 마십시오. 수동 변속기 차량은 변속기가 "N" 위치가 아닌 상태에서 엔진 시동을 걸면 차량이 움직인다는 점을 각별히 유의하십시오.

공기 배출 방법(4HK1-TCS 엔진 모델)

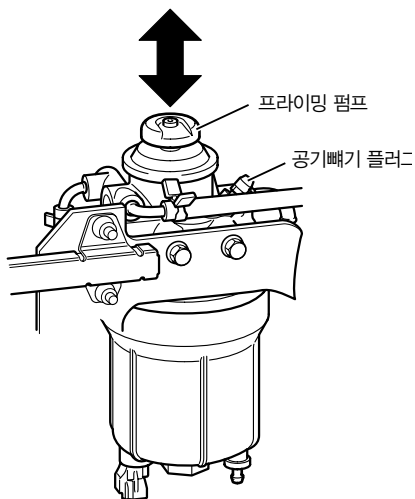

- 공기 제거 플러그의 고무 캡을 분리한 다음 공구를 사용하여 플러그를 풉니다. 연료가 튀지 않도록 투명한 호스를 공기 제거 플러그에 부착합니다.
- 공기 제거 플러그에서 흘러나오는 연료가 더 이상 기포가 없을 때까지 프라이밍 펌프를 빠르게 작동합니다.
- 연료 속에서 기포가 발견되지 않을 때 빠르게 공기 제거 플러그를 조입니다.
- 공기 제거 플러그를 조인 후 펌핑하기 어려워질 때까지 또는 150번 이상 프라이밍 펌프를 작동합니다.



참고

- 연료 온도가 낮을 때 프라이밍 펌프를 작동하면 펌프가 펌핑하기 어려워질 수 있습니다. 이 경우 하나의 지침으로 최소 횟수의 스트로크를 사용합니다.
- 누출된 연료를 닦아 내고 엔진 시동을 걸어 연료가 누출되지 않는지 확인합니다. 엔진 시동이 걸리지 않으면 1단계부터 공기빼기 절차를 반복합니다.

공기 배출 방법(4HK1-TCH 엔진 모델)

연료가 떨어졌을 때 "새시 측 연료 필터", "엔진 측 연료 필터", "공기 배출 수행 후"의 순서로 공기빼기 작업을 수행합니다.



권장사항

- 반드시 "공기 배출 수행 후" 절차를 실시합니다. 그렇지 않으면 공기빼기가 불완전할 경우 엔진 성능이 저하될 수 있습니다.

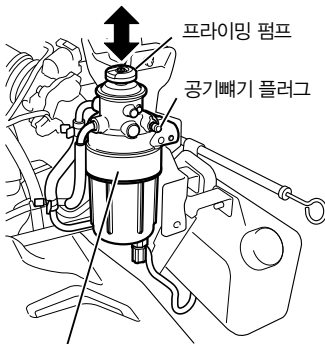

새시 측 연료 필터

새시 측 연료 필터

1. 공기 제거 플러그 구멍 아래에 연료 배출 팬을 놓고 공기 제거 플러그의 고무 캡을 분리합니다. 연료가 쏟아지지 않도록 투명한 호스 등을 공기 제거 플러그에 부착합니다. 공기 제거 플러그를 충분히 푼니다.
2. 공기 제거 플러그 구멍에서 흘러나오는 연료에 더 이상 기포가 없을 때까지 프라임 펌프를 20회 이상 펌핑합니다.
3. 공기 제거 플러그를 완전히 조이고 공기 제거 플러그 구멍 주위의 연료를 닦아 냅니다.



엔진 측 연료 필터

엔진 측 연료 필터

1. 공기 제거 플러그 구멍 아래에 연료 배출 팬을 놓고 공기 제거 플러그의 고무 캡을 분리합니다. 연료가 쏟아지지 않도록 투명한 호스 등을 공기 제거 플러그에 부착합니다. 공기 제거 플러그를 충분히 푼니다.

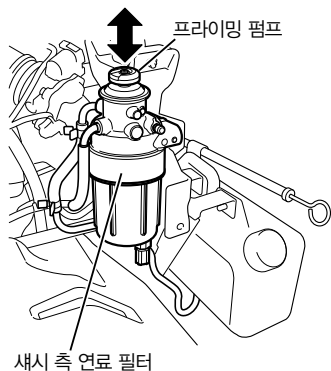

2. 엔진 측 연료 필터 공기 제거 플러그 구멍에서 흘러나오는 연료에 더 이상 기포가 없을 때까지 새시 측 연료 필터 프라이밍 펌프를 20회 이상 펌핑합니다.
3. 공기 제거 플러그를 완전히 조이고 공기 제거 플러그 구멍 주위의 연료를 닦아 냅니다.

공기 배출 수행 후

1. 프라이밍 펌프를 10회 이상 펌핑하여 연료 시스템 안에 있는 공기를 연료 분사 펌프로 보냅니다.
2. 가속 페달을 밟지 않고 시동 스위치를 돌려 엔진 시동을 겁니다.
3. 엔진 시동을 건 후 5초 간 공회전합니다.
4. 가속 페달을 완전히 밟고 최대 엔진 속도로 올린 다음 10초 간 유지합니다(이 단계를 여러 번 반복합니다).

경고등이 켜질 경우

유압 AHB

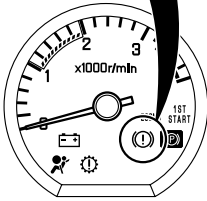

경고등이 켜지거나 경고음이 울리면 즉시 안전한 장소에 차량을 정지하고 점검을 실시해 적절한 조치를 취하십시오.

점검 및 조치

브레이크 오일량을 점검하십시오.

오일량이 올바를 경우

1. 브레이크 드럼과 라이닝 사이 간극을 점검합니다.
2. 브레이크 드럼과 라이닝 사이 간극이 지정 한계를 초과할 경우 브레이크 자동 조정기 이상이 원인일 수 있습니다. 차량을 주행하지 말고 인근 ISUZU 딜러에 문의하십시오.
3. 2단계 이외 상황의 경우 서보 유닛에 결함이 있을 수 있습니다. 차량을 주행하지 말고 인근 ISUZU 딜러에 문의하십시오.

오일량이 부족할 경우

1. 브레이크 오일을 보충합니다.
2. 브레이크 페달을 여러 번 밟고 브레이크 오일 탱크 수위가 떨어지지 않았는지 확인합니다.
3. 시동 스위치를 "LOCK" 위치에 놓고 엔진 시동을 다시 걸어 경고등이 꺼지는지 확인합니다.
경고등이 꺼지지 않거나 브레이크 오일량이 떨어진 경우 차량을 주행하지 말고 인근 ISUZU 딜러에 문의하십시오.



경고

- 이 경고등이 켜지면 차량을 주행하지 마십시오. 브레이크가 완전히 작동하지 않으므로 차량이 작동하기에 위험한 상태입니다. 인근 ISUZU 딜러에 문의하십시오.

공기압

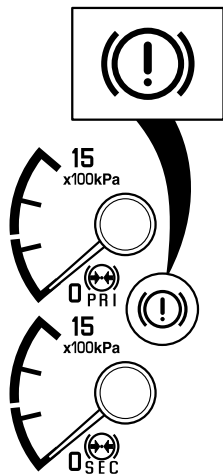

브레이크 경고등



공기압 부족(정지 시)

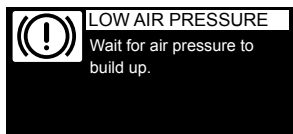

공기압 부족(이동 시)



2.4인치 MID가 장착된 모델

이 경고등이 켜지면 에어 탱크의 공기압이 부족한 것이며 브레이크가 적절히 작동하지 않습니다. 이 때 경고음이 울립니다.

즉시 안전한 장소에 차량을 정지하고 점검을 실시해 적절한 조치를 취하십시오. 주차 브레이크 레버를 당기면 경고음이 멈춥니다.

4인치 MID가 장착된 모델

브레이크 경고등이 켜지고 MID에도 "LOW AIR PRESSURE"가 표시되면 에어 탱크의 공기압 수준이 낮은 것이며 브레이크가 충분히 작동하지 않을 수 있습니다. 이 때 연속음도 울립니다.

이 경우 즉시 안전한 장소에 차량을 정지하고 검사를 실시해 적절한 조치를 취하십시오. 주차 브레이크 레버를 당기면 경고음이 멈춥니다.

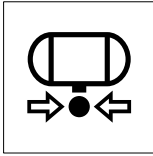

액세서리 공기압 경고등이 켜지면 액세서리 에어 탱크의 공기압 수준이 낮은 것입니다. 이 때 연속음도 울립니다.

이 경우 즉시 안전한 장소에 차량을 정지하고 검사를 실시해 적절한 조치를 취하십시오. 주차 브레이크 레버를 당기면 경고음이 멈춥니다.

점검 및 조치

- 엔진을 공회전하고 경고등이 꺼질 때까지 공기압을 올립니다.
- 경고등이 꺼지지 않거나 **0 kPa**의 공기압에 도달한 후 경고등이 꺼지는 데 지정 한계보다 오래 걸리면(페이지 7-78 참조) 수리가 필요합니다.

인근 ISUZU 딜러에 문의하십시오.



경고

- 이 경고등이 켜진 상태에서 차량을 주행하지 마십시오. 브레이크가 완전히 작동하지 않으므로 차량이 작동하기에 위험한 상태입니다.

발전기

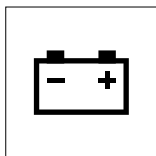

정지 시

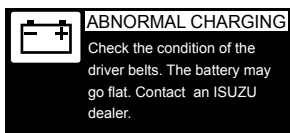

이동 시

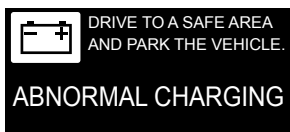

2.4인치 MID가 장착된 모델

이 경고등이 켜지면 충전 시스템에 고장이 발생했을 수 있습니다.

즉시 안전한 장소에 차량을 정지하고 점검을 실시해 적절한 조치를 취하십시오.

4인치 MID가 장착된 모델

MID에 "ABNORMAL CHARGING"이 표시되면 충전 시스템 고장을 나타냅니다. 즉시 안전한 장소에 차량을 정지하고 검사를 실시해 적절한 조치를 취하십시오.

점검 및 조치

1. 팬 벨트가 파손되었거나 느슨한지 점검합니다.
2. 팬 벨트가 느슨하다면 장력을 조정합니다.
3. 팬 벨트에 이상이 있다면 인근 ISUZU 딜러에 문의하십시오.



주의

- 충전 경고등(2.4인치 MID가 장착된 모델)이 켜지거나 "ABNORMAL CHARGING"(4인치 MID가 장착된 모델)이 표시되면 차량을 주행하지 마십시오. 그렇게 하면 배터리가 방전될 수 있습니다.



참고

- 팬 벨트를 교체하려면 분해 작업이 필요하므로 인근 ISUZU 딜러에서 벨트를 교체받으십시오.

엔진 오일 압력

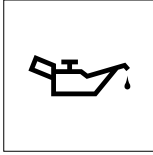

정지 시

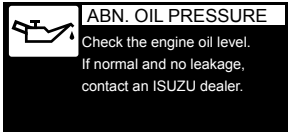

이동 시



2.4인치 MID가 장착된 모델

이 경고등이 켜지면 오일 압력이 과도하게 낮은 것입니다.

즉시 안전한 장소에 차량을 정지한 후 엔진 시동을 끄고 점검을 실시해 적절한 조치를 취하십시오.

4인치 MID가 장착된 모델

MID에 "ABN. OIL PRESSURE"가 표시되면 오일 압력이 낮은 것입니다. 즉시 안전한 장소에 차량을 정지한 후 엔진 시동을 끄고 검사를 실시해 적절한 조치를 취하십시오.

점검 및 조치

1. 엔진 오일량을 점검하십시오.
2. 엔진 오일량이 매우 부족한 경우에는 누출 여부를 점검하고 오일을 보충합니다.
3. 오일량이 정상이며 오일 누출이 없다면 오일 필터가 막힌 것일 수 있습니다. 오일 필터를 교체합니다.
4. 오일량이 정상이며 오일 필터가 막히지 않았으나 오일 누출이 있다면 인근 ISUZU 딜러에 문의하십시오.



주의

- 오일 압력 경고등(2.4인치 MID가 장착된 모델)이 켜지거나 "ABN. OIL PRESSURE" (4인치 MID가 장착된 모델)가 표시되면 차량을 주행하지 마십시오. 그렇게 하면 엔진이 손상될 수 있습니다.



참고

- 추운 지역에서는 엔진 오일 온도가 낮고 오일 점도가 높으면 잠시 이 경고등이 켜질 수 있습니다. 엔진이 예열되면 꺼집니다.

SRS 에어백



다음과 같은 경우는 프리텐셔너 장착 안전 벨트와 SRS 에어백 시스템에 이상이 있음을 나타냅니다.

- 주행 중 SRS 에어백 경고등이 점등할 경우
- 시동 스위치가 “ON” 위치에 있는데 경고등이 켜지지 않는 경우
- 시동 스위치를 “ON” 위치에 놓으면 경고등이 켜지지만 7회 점멸 후 꺼지지 않는 경우



주의

- 프리텐셔너 장착 안전 벨트와 에어백(장착된 경우 동승석 에어백 포함)에 이상이 있을 경우 정상적으로 작동하지 않을 수도 있습니다. 인근 ISUZU 딜러에서 시스템 점검을 받으십시오.



참고

- 시동 스위치를 “ON” 위치에 놓으면 경고등이 켜져 일곱 번 점멸 후 꺼지는 것이 정상입니다. SRS 에어백 경고등은 엔진 시동이 걸린 직후 다시 켜질 수 있으나, 7회 점멸 후 꺼지면 정상입니다.
- 시동 스위치를 “ACC” 위치에 두거나 전기 장치를 작동하면 SRS 에어백 경고등이 갑자기 켜질 수 있으나, 이는 비정상적인 작동이 아닙니다.

엔진 점검

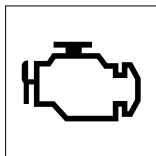

엔진이 구동 중인 상태에서 이 경고등이 켜지면 배출가스 제어 관련 시스템에 문제가 있음을 경고하는 것입니다. 제어 시스템을 점검 및 수리해야 하므로 인근 ISUZU 딜러에 즉시 문의하십시오.

SVS(즉시 차량 정비 요망)



작동 중에 이 표시등이 켜지거나 깜박일 경우 즉시 인근 ISUZU 딜러에 문의해 검사를 받으십시오.

HSA(경사로 밀림 방지)

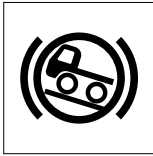

HSA(경사로 밀림 방지) → 페이지 4-165 참조

ESC 경고등

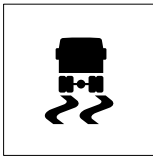

ESC 경고등 → 페이지 4-75 참조

LDWS 경고등

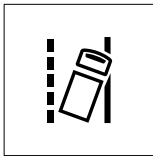

차선 이탈 경고 시스템(LDWS)
→ 페이지 4-202 참조

Smoother 경고등 SA

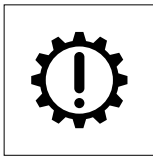

Smoother 경고등 → 페이지 4-148 참조

에어 서스펜션 

에어 서스펜션 모델

높이 조절 시스템의 전원 스위치를 "OFF" 위치에 놓지 않은 상태에서 차량을 20 km/h 이상의 속도로 주행하면 이 경고등이 깜박입니다. 이 경우 차량을 멈추고 리모컨 장치의 전원 스위치를 "OFF" 위치에 놓은 다음 차량이 주행 높이에 있는지 확인하십시오. 이 경고등이 계속 깜박일 경우 에어 서스펜션 시스템에 결함이 있는 것입니다. 인근 ISUZU 딜러에 문의하십시오.

엔진이 과열될 경우

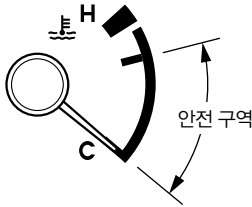

엔진 과열 경고등



2.4인치 MID가 장착된 모델

엔진 출력이 떨어지고 엔진 냉각수 온도계의 바늘이 안전 구역의 상한을 넘어서 "H" 구역으로 들어가면 엔진이 과열된 것입니다. 엔진 과열 경고등이 켜지고 경고음이 울립니다. 즉시 다음과 같은 조치를 취하십시오.

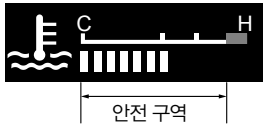

정지 시

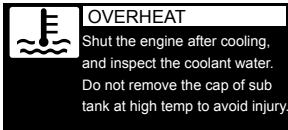

이동 시

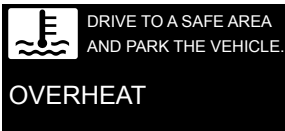

4인치 MID가 장착된 모델

엔진 출력이 낮고 엔진 냉각수 온도계가 적색 구역에 들어가고 디스플레이 색상이 적색으로 변하면 엔진 과열을 나타냅니다.

이 경우 MID에 "OVERHEAT"가 표시되고 연속음이 울립니다. 즉시 다음과 같은 조치를 취하십시오.

점검 및 조치

1. 비상 경고등 스위치를 작동하고 다른 차량에 방해가 되지 않는 안전한 장소(갓길, 도로변)에 차량을 즉시 정지해 주차합니다.
2. 엔진을 잠시 공회전해 엔진 온도를 낮춥니다.



권장사항

- 엔진 시동을 즉시 끄지 마십시오. 엔진이 고착될 수 있습니다.

3. 엔진 냉각수 온도계의 바늘이 안전 구역의 중앙으로 돌아오면 엔진 시동을 끕니다.



경고

- 엔진 냉각수가 고온인 상태에서 라디에이터 캡이나 보조 탱크 캡을 열지 마십시오. 부주의하게 열면 뜨거운 증기가 뿜어져 나와 화상을 입을 수 있습니다. 뜨거운 냉각수로 인해 끓는 물이 나와 화상을 입을 수도 있습니다. 냉각수의 온도가 내려간 상태에서만 냉각수의 검사, 보충 및 교체 작업을 실시하십시오.
- 라디에이터 캡과 보조 탱크 캡을 분리할 때는 두꺼운 천으로 캡을 감싸고 조금씩 돌리십시오.
- 엔진 냉각수는 유독성이며 삼켜서는 안 됩니다. 엔진 냉각수가 눈에 들어간 경우 즉시 씻어 내십시오.
- 엔진 냉각수는 인화성이 있으므로 화기와 기타 열원을 멀리해야 합니다.

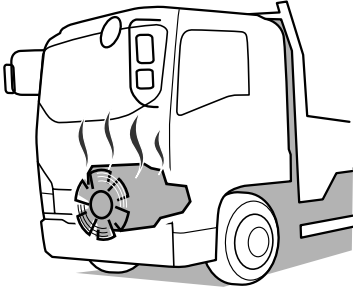

권장사항

- 라디에이터용 냉각 팬이 회전하지 않는다면 엔진 시동을 즉시 끕니다.

4. 엔진을 충분히 식힌 후 보조 탱크와 라디에이터의 엔진 냉각수량을 점검합니다. 엔진 냉각수량이 부족하다면 보충합니다. 또한 팬 벨트가 느슨하거나 손상되었는지도 점검합니다.
5. 라디에이터와 인터쿨러의 전면에 이물질 등이 붙어 있는지 검사합니다. 또한 코어를 막고 있는 것이 있는지도 검사합니다. 붙어 있는 것이 있다면 청소하고 제거합니다.
6. 검사 후 인근 ISUZU 딜러에 문의하십시오.



권장사항

- 엔진 냉각수를 보충하기 전에 엔진 냉각수 온도계의 바늘이 "C" 아래에 있는지 확인합니다. 엔진이 충분히 식지 않은 상태에서 엔진 냉각수를 보충하면 엔진의 고장이나 손상을 초래할 수 있습니다.
- 비상 시 엔진 냉각수로 수돗물만 사용한 경우에는 최대한 신속하게 엔진 냉각수를 교체하십시오.
- 과열된 엔진에 물을 갑자기 보충하면 엔진 손상이 발생할 수 있습니다. 서서히 보충하십시오.

계기가 이상을 나타낼 경우

공기 압력계

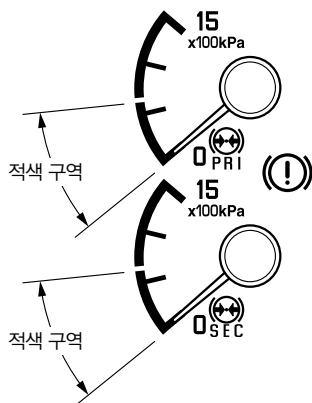

공기압 경고등



2.4인치 MID가 장착된 모델

이 게이지의 바늘이 적색 구역으로 이동하면 경고등이 동시에 켜집니다.



브레이크 경고등



정지 시

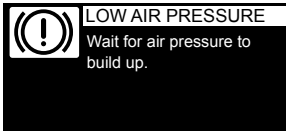

이동 시



4인치 MID가 장착된 모델

이 계기가 이상을 나타내면 브레이크 경고등도 켜지고 MID에 "LOW AIR PRESSURE"가 표시됩니다.

전압계

2.4인치 MID가 장착된 모델



4인치 MID가 장착된 모델



다중 정보 디스플레이(MID)에 비정상 전압 표시(적색)가 나타나면 배터리 방전이 과도하거나 발전기가 불충분한 것일 수 있습니다.

이 경우 인근 ISUZU 딜러에 문의하십시오.

주차 브레이크를 해제할 수 없을 경우



주의

- 휠 주차 브레이크가 있는 차량을 이동하기 위해 스프링 브레이크를 수동으로 해제하면 브레이크가 작동하지 않습니다. 경사로에서는 스프링 브레이크를 해제하지 마십시오.
- 차량을 견인차로 견인하거나 임시로 이동하는 경우를 제외하고 브레이크를 수동으로 해제하지 마십시오.
- 차량을 이동한 후 즉시 인근 ISUZU 딜러에 문의하십시오.

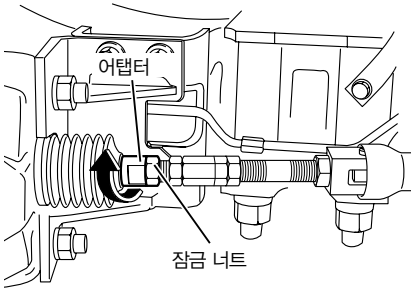

에어 오버 유압 시스템이 장착된 경우

1. 각 휠에 고임목을 확실히 고입니다.
2. 브레이크 챔버 측에서 어댑터와 달아 있는 잠금 너트를 풉니다.

로드가 밀려 나갈 때까지 어댑터를 시계 방향으로 조이면 주차 브레이크가 해제됩니다. 이 경우 주차 브레이크를 체결하더라도 브레이크가 작동하지 않습니다. 주차 브레이크를 해제하여 차량을 이동한 후 인근 ISUZU 딜러에 문의하십시오.



권장사항

- 2단계의 잠금 너트 이외에 다른 너트나 클레비스 등 다른 어떤 것도 풀지 마십시오.

플 에어 브레이크 시스템이 장착된 경우

1. 각 휠에 고임목을 확실히 고입니다.

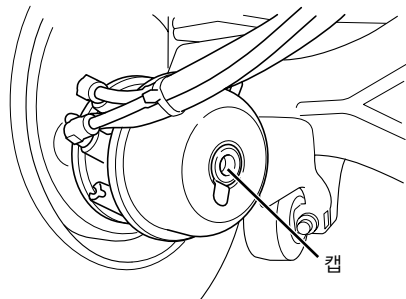

2. 캡을 분리하고 차량에 탑재된 공기인 릴리스 볼트를 어느 정도까지 삽입합니다. 릴리스 볼트를 시계 방향으로 90° 돌려 잠급니다.

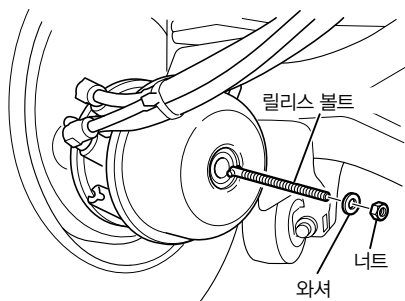

3. 릴리스 볼트를 당겨 확실히 고정되었는지 확인하고 와셔 및 너트를 부착한 다음 조입니다.

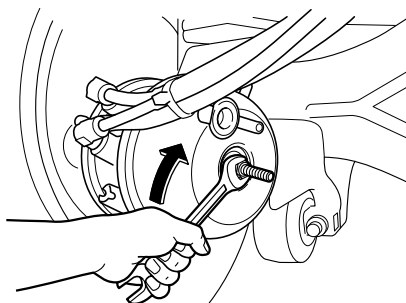

| 모델 | 조임 길이 (릴리스 볼트의 밀려 나간 길이) |
|-----|-----------------------------|
| FSR | 약 92 mm |

4. 릴리스 볼트를 분리하려면 동일한 작업 순서를 역순으로 실시합니다. 캡을 확실히 닫습니다.

전구가 켜지지 않을 경우

1. 각 전구가 끊어졌는지 점검합니다.
2. 끊어진 전구가 있다면 교체합니다. 끊어진 전구를 교체하기 전에 항상 시동 스위치를 "LOCK" 위치에 놓고 다른 모든 스위치를 "OFF" 위치에 놓습니다.
3. 전구가 끊어지지 않았다면 배선에 이상이 있을 수 있습니다. 인근 ISUZU 딜러에 문의하십시오.

전구 와트수

| 위치 | 조명 | 전구 와트수 |
|----|-------------------------------------|------------|
| 전방 | 할로겐 전조등 상향등/하향등 | 24V-75/70W |
| | 전방 안개등 | 24V-70W |
| | 주간 주행등 | 12V-13W |
| | 방향 지시등(전방) | 21W(황색) |
| | 차폭등 | 5W |
| | 방향 지시등(측면) | 21W(황색) |
| 후방 | 미등 및 정지등 | 5/21W |
| | 방향 지시등 | 21W |
| | 후진등 | 21W |
| | 번호판등 | 5W |
| | 후방 안개등 | 21W |
| 실내 | 실내등 | 10W |
| | 후방 실내등 <input type="checkbox"/> V | 10W |
| | 실내등(형광등) <input type="checkbox"/> V | 20W |
| 루프 | 전방 끝 윤곽 표시등 | 5W |

이 목록에 없는 조명을 교체할 때는 인근 ISUZU 딜러에 문의하십시오.

**주의**

- 지정된 와트수와 다른 와트수의 전구를 사용하면 전구나 배선이 뜨거워질 수 있습니다. 그 결과 렌즈와 케이스가 뒤틀려 화재가 발생할 수 있습니다.
- 전구는 꺼진 직후 뜨겁습니다. 전구를 교체할 때는 완전히 식었는지 확인해 화상을 방지하십시오.
- 전구가 작동하지 않는 상태에서 절대 차량을 주행하지 마십시오. 이는 사고로 이어질 수 있습니다.

**권장사항**

- 전조등과 같은 조명의 전구 한 쌍 중 하나가 끊어지면 다른 전구도 사용 수명의 끝에 다다른 것입니다. 두 전구를 동시에 교체하는 것이 좋습니다.

**참고**

- 전조등과 같은 조명(조명 장치)의 경우 빗속에서 주행하거나 세차장에서 세차 시 렌즈 내부가 잠시 부열될 수 있습니다. 또한 조명 내부와 외부의 온도차로 인해 가끔 렌즈 안에 응축수가 발생할 수 있습니다. 이는 비가 올 때 앞유리나 도어 유리에 김이 서리는 것과 같은 현상으로 비정상적인 것이 아닙니다. 조명이 켜지고 수 분 후 김이 사라지면 정상입니다.

전조등 교체

전구가 끊어진 경우 지정된 와트수의 전구로 교체합니다. 설치할 때 나사를 과도하게 조이지 않도록 주의하십시오.

**권장사항**

- 지정된 와트수가 아닌 전구로 교체하지 마십시오. 특히 방향 지시등일 경우 비정상적으로 점멸할 수 있습니다.
- 전조등 전구를 교체할 때는 인근 ISUZU 딜러에서 전조등 조준 상태를 조정받으십시오.

할로겐 전조등

1. 라디에이터 그릴의 상부에서 두 개의 나사를 분리합니다. 라디에이터 그릴 상부에 있는 클립 네 개의 탭을 위로 밀고 그릴을 몸 쪽으로 당겨 분리합니다. 방향 지시등의 너트를 풉니다.

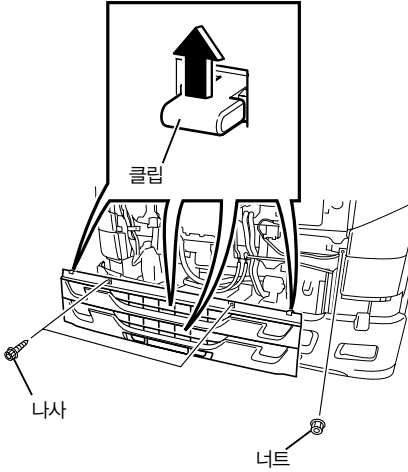

2. 앞좌석 도어를 엽니다. 십자 스크루드라이버를 사용해 도어와 캡 사이의 나사 두 개를 분리합니다.

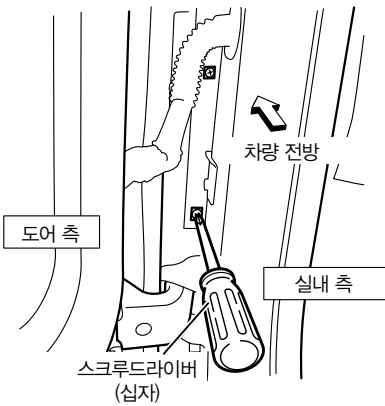

3. 차량의 전방 쪽으로 방향 지시등 유닛을 기울여 분리합니다.

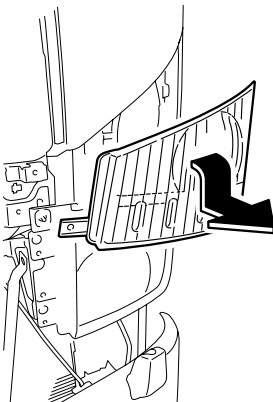

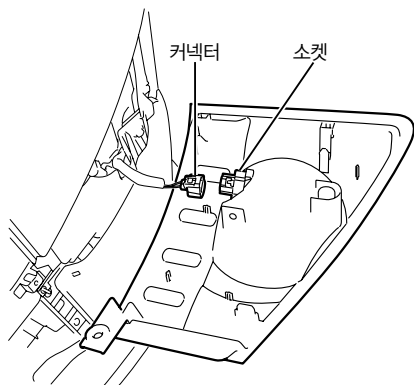

4. 방향 지시등 커넥터를 분리한 다음 방향 지시등을 분리합니다.

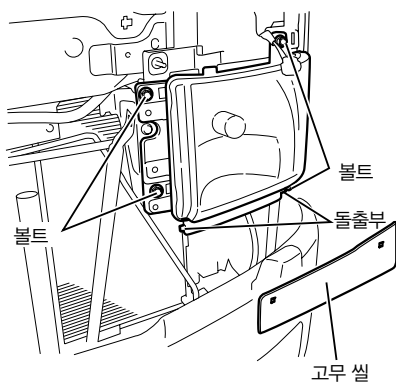

5. 전조등 아래에 있는 탭 두 개에서 고무 씬을 해제합니다. 볼트 네 개를 분리합니다. 이제 전조등 커넥터를 분리하고 차폭등 커넥터를 분리한 다음 전조등 레벨링 커넥터를 분리합니다. 그런 다음 전조등 조립품을 분리합니다.

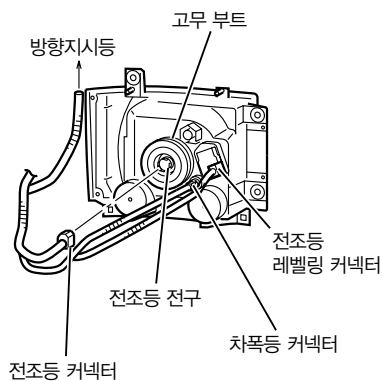

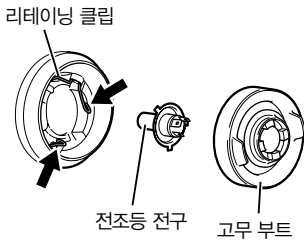
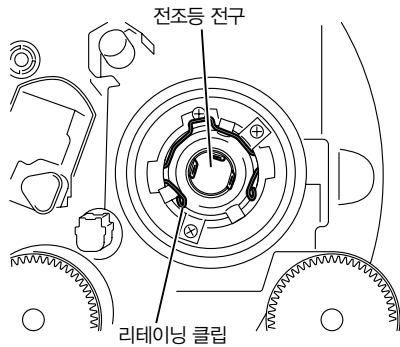

권장사항

- 전조등 커넥터를 분리할 때는 고무 부트의 중심 부위를 고정된 상태에서 커넥터를 당겨 뺍니다. 고무 부트의 중심 부위를 고정하지 않고 전조등 커넥터를 잡아 빼면 전구가 위로 들리며, 커넥터를 분리하면 리테이닝 클립의 반동으로 인해 전구가 반사경을 가격하여 전구가 파손될 수 있습니다.

6. 고무 부트를 분리하고 전구를 고정하는 클립의 하단 좌측 및 우측을 잡고 클립을 위로 움직여 잠금을 해제합니다.
7. 전구를 빼내고 신제품으로 교체합니다.
8. 전구를 교체한 후 부품을 분리 작업과 반대 순서로 설치합니다.



권장사항

- 전구 유리를 손으로 만지지 마십시오. 유리가 오염되어 전구가 끊어지는 원인이 됩니다.
- 고무 부트를 부착할 때는 바깥쪽 돌레와 안쪽 돌레를 함께 눌러 넣으십시오. 고무 부트, 전조등 조립품 및 전구가 확실하고 단단하게 설치되었는지 확인하십시오. 고무 커버가 제자리에 확실히 끼워지지 않으면 전조등에 물이 유입되어 고장을 초래할 수 있습니다.

차폭등 교체

1. “전조등 교체”를 참조해 전조등 조립품을 분리합니다.
2. 차폭등 소켓에서 전구를 빼내고 신제품으로 교체합니다.

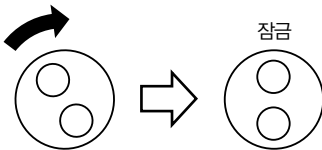
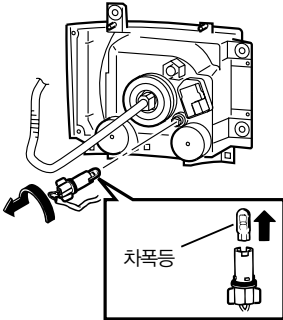

3. 조명을 설치하려면 다음 사항에 주의하며 동일한 작업을 반대 순서로 실시합니다.
 - 커넥터를 시계 방향으로 돌려 확실하게 잠급니다.



권장사항

- 커넥터를 확실하게 잠그지 않으면 조명에 물이 유입되어 고장을 초래할 수 있습니다.

방향 지시등 교체

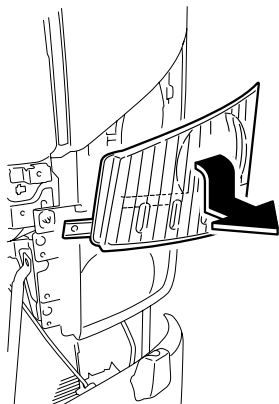

1. “전조등 교체”를 참조하며 차량의 전방 쪽으로 방향 지시등 유닛을 기울여 분리합니다.

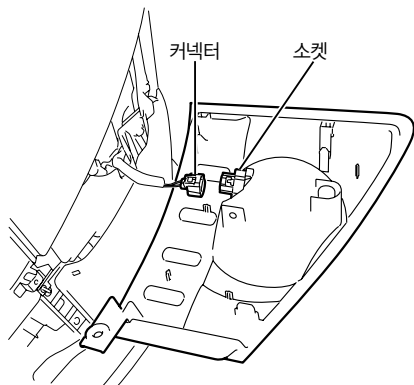

2. 방향 지시등 커넥터를 분리한 다음 소켓을 분리합니다.

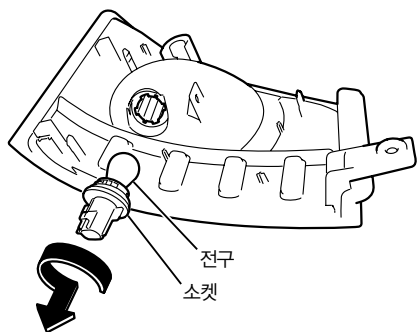

3. 소켓에서 전구를 빼내고 신품으로 교체합니다.
4. 조명을 설치하려면 다음 사항에 주의하며 동일한 작업을 반대 순서로 실시합니다.
 - 소켓을 시계 방향으로 돌려 확실하게 잠급니다.



권장사항

- 소켓을 확실하게 잠그지 않으면 조명에 물이 유입되어 고장을 초래할 수 있습니다.

측면 방향 지시등 교체

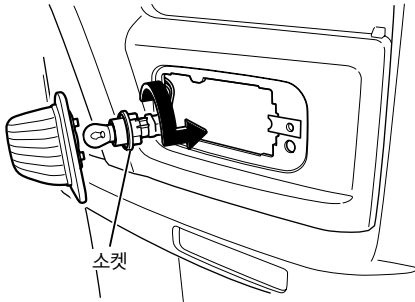
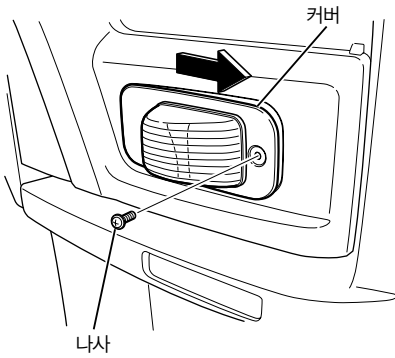

1. 나사 한 개를 풀고 맨 아래 부분이 차량 전방을 향하도록 측면 방향 지시등을 미끄러뜨려 분리합니다.

2. 소켓을 반시계 방향으로 돌려 분리합니다. 소켓에서 전구를 빼내고 새 전구로 교체합니다. 전구를 밀어 넣고 반시계 방향으로 돌려 분리합니다.

3. 조명을 설치하려면 다음 사항에 주의하며 동일한 작업을 반대 순서로 실시합니다.

- 소켓을 시계 방향으로 돌려 확실하게 잠급니다.



권장사항

- 소켓을 확실하게 잠그지 않으면 조명에 물이 유입되어 고장을 초래할 수 있습니다.

전방 안개등 교체

1. 캡을 기울여 올립니다.

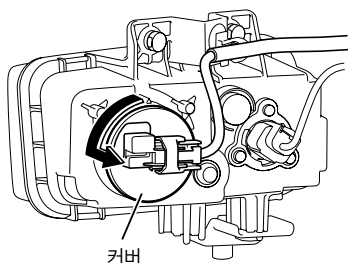

2. 커버를 반시계 방향으로 돌리고 몸 쪽으로 당겨 분리합니다.

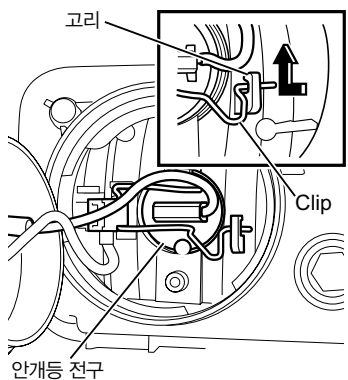

3. 클립을 누르면서 밀어 후크를 분리해 전구의 잠금을 해제합니다.

4. 전구를 빼냅니다.

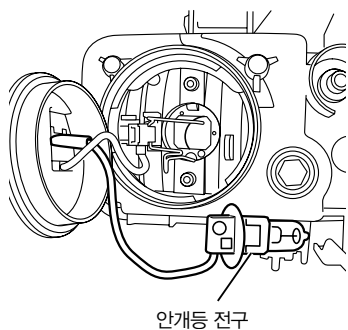

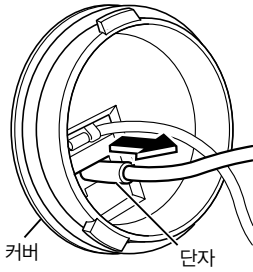

5. 커버에서 전구 단자를 분리하고 새 전구로 교체합니다.



권장사항

- 전구 유리를 손으로 만지지 마십시오. 유리가 오염되어 전구가 끊어지는 원인이 됩니다.

6. 조명을 설치하려면 다음 사항에 주의하며 동일한 작업을 반대 순서로 실시합니다.

- 전구의 상단과 하단에 있는 노치가 서로 다르므로(동근 노치와 사각 노치) 설치할 때 삽입 방향에 주의하십시오.
 - 동근 노치가 좌우 모두에서 위를 향해야 합니다.

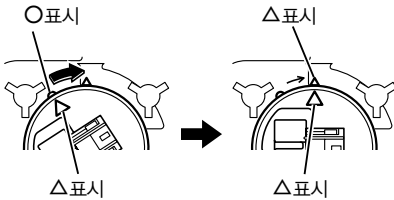

- 커버를 설치할 때 커버에 있는 "△" 표시를 유닛에 있는 "○" 표시와 맞춥니다. 이제 아래로 누르고 시계 방향으로 돌립니다. 설치한 후 커버의 "△" 표시와 유닛의 "△" 표시가 정렬되어 있는지 확인합니다.
- 커버를 잠글 때는 하네스가 커버에 끼이지 않도록 합니다.



권장사항

- 커버를 확실하게 잠그지 않으면 조명에 물이 유입되어 고장을 초래할 수 있습니다.

주간 주행등 교체

1. 캡을 기울여 올립니다.
2. 커넥터를 분리합니다.

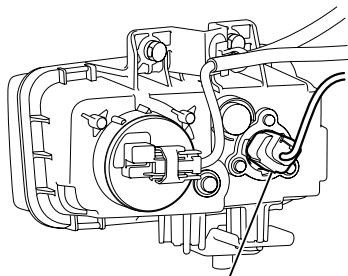

주간 주행등 커넥터

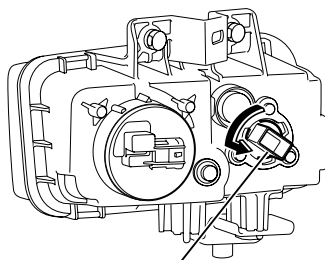

주간 주행등 전구

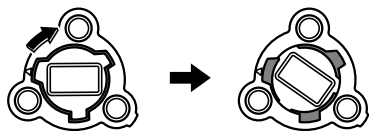

3. 전구를 반시계 방향으로 돌려 빼냅니다. 이제 새 전구로 교체합니다. 전구를 설치할 때는 탭 3개의 위치를 맞춘 후 전구를 밀어 넣고 시계 방향으로 돌립니다. 설치한 후에는 전구가 제자리에 확실하게 잠겨 있는지 점검합니다.



권장사항

- 전구 유리를 손으로 만지지 마십시오. 유리가 오염되어 전구가 끊어지는 원인이 됩니다.
- 전구를 확실하게 잠그지 않으면 조명에 물이 유입되어 고장을 초래할 수 있습니다.

4. 커넥터를 삽입합니다.

후방 방향 지시등, 미등, 정지등 및 후진등 교체

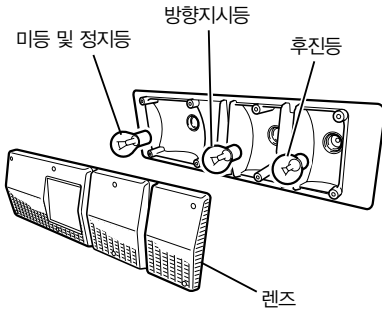

1. 나사를 풀고 렌즈를 분리합니다.
2. 전구를 밀면서 반시계 방향으로 돌려 풉니다.
3. 설치하려면 분리 절차를 반대 순서로 실시하십시오.

번호판등 교체

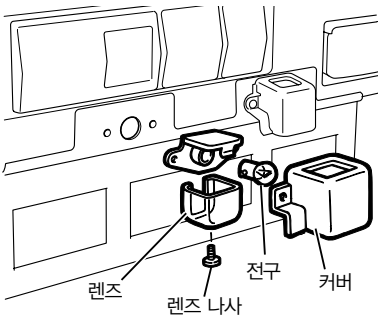

1. 나사를 풀고 커버를 분리합니다.
2. 렌즈 나사를 풀고 렌즈를 분리합니다.
3. 전구를 밀면서 반시계 방향으로 돌려 풉니다.
4. 설치하려면 분리 절차를 반대 순서로 실시하십시오.

후방 안개등 교체

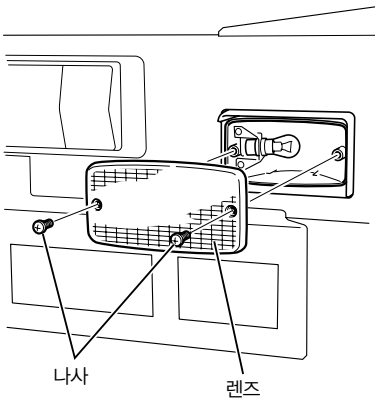

1. 나사를 풀고 렌즈를 분리합니다.
2. 전구를 밀면서 반시계 방향으로 돌려 풉니다.
3. 설치하려면 분리 절차를 반대 순서로 실시하십시오.

실내등(도어등) 교체

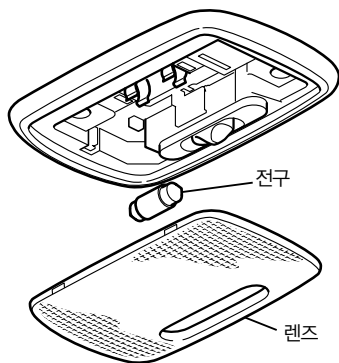

1. 렌즈를 분리하고 전구를 빼냅니다.
2. 설치하려면 분리 절차를 반대 순서로 실시하십시오.

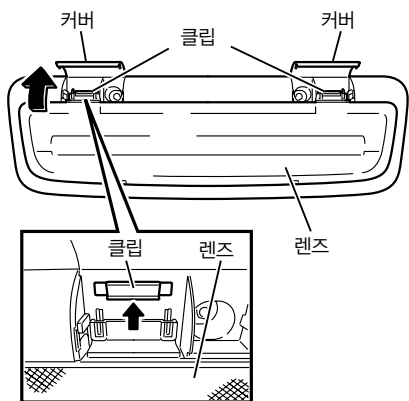
실내등(형광등) 교체 V

1. 커버를 열고 클립을 풉니다.
2. 렌즈를 분리하고 형광등을 돌려 분리합니다.



주의

- 실내등을 사용한 직후 인버터를 만지면 화재가 발생할 수 있습니다. 인버터가 충분히 식은 후 형광등을 교체합니다.
- 형광등을 교체하기 전에 스위치를 "OFF" 위치에 놓습니다. 스위치를 "ON"에 놓은 상태로 형광등을 교체하면 감전을 초래할 수 있습니다.

3. 조명을 설치하려면 분리 절차를 반대 순서로 실시하십시오.

전방 끝 윤곽 표시등 교체

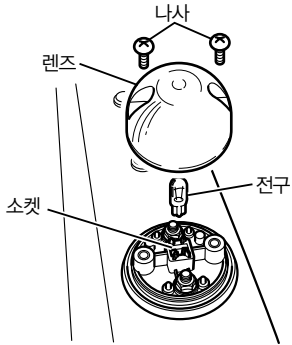

1. 나사를 풀고 렌즈를 분리합니다.
2. 전구를 분리하고 신품으로 교체합니다.
3. 조명을 설치하려면 분리 절차를 반대 순서로 실시하십시오.

퓨즈와 릴레이 교체

조명이 점등 또는 점멸하지 않거나 전기 시스템의 장치가 작동하지 않는다면 퓨즈가 끊어졌는지 점검합니다.

퓨즈 및 릴레이 위치

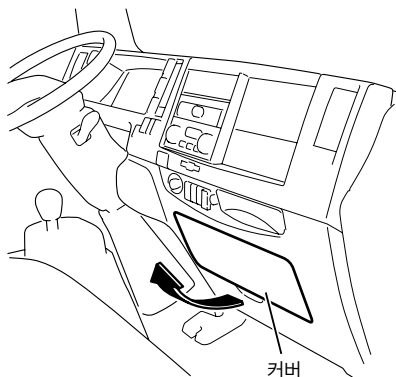

퓨즈는 캡의 좌측 후방과 중앙에서 계기판의 하부에 위치해 있습니다. 커버를 열어 퓨즈를 점검하거나 교체합니다. 또한, 캡 좌측 후방에 있는 릴레이함을 열어 릴레이를 점검하거나 교체합니다.

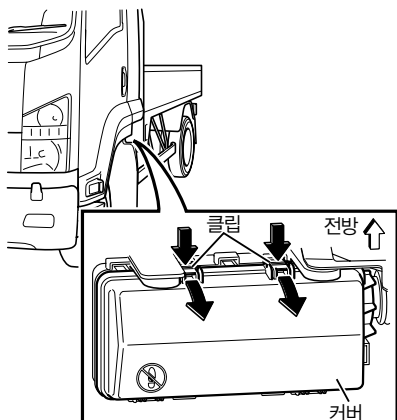

캡 좌측 후방에 있는 릴레이함 커버는 커버의 클립을 누르면서 위로 당겨 엽니다.

퓨즈 교체

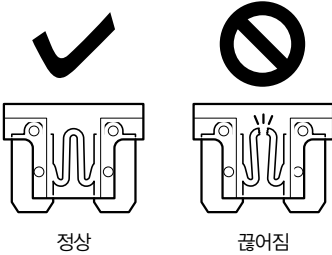
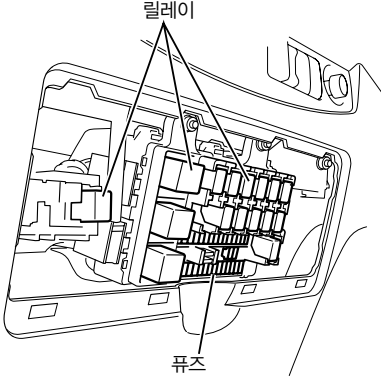

경고

- 교체를 위해 동일한 정격의 퓨즈를 사용합니다. 지정된 것 이외의 퓨즈를 사용하지 마십시오.
- 지정된 것 이외의 퓨즈를 사용하면 화재나 장비 손상을 유발할 수 있습니다.
- 새 퓨즈가 바로 끊어져 버린다면 인근 ISUZU 딜러에 문의하십시오.
- 시동 스위치가 "ON" 위치에 있거나 주차 또는 정차 시 HSA가 작동 중일 때 퓨즈를 검사하거나 교체하지 마십시오. 사고가 발생할 수 있습니다.
- 퓨즈를 검사할 때는 반드시 차량을 고른 평지에 주차하고 휠에 고임목을 고이십시오.

1. 퓨즈를 교체하기 전에 반드시 시동 스위치를 "LOCK" 위치에 두고 주차 브레이크 레버를 뒤로 당겨 놓으십시오.
2. 퓨즈에 퓨즈 풀러를 얹어 퓨즈를 당겨 뽑니다. (퓨즈 풀러는 캡 안의 퓨즈함에 보관되어 있습니다.)
3. 퓨즈가 좌측 그림의 우측에 나와 있는 상태와 같다면 퓨즈가 끊어진 것입니다. 예비용 퓨즈로 교체합니다. (예비용 퓨즈는 캡 안의 퓨즈함에 보관되어 있습니다.)

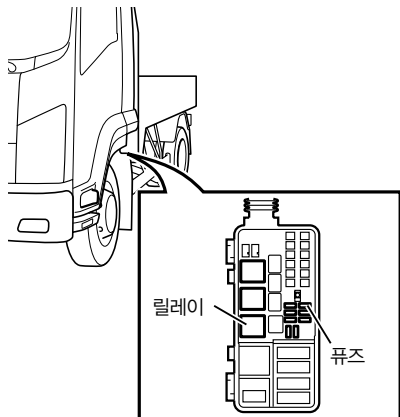

릴레이 교체

릴레이를 교체할 때는 인근 ISUZU 딜러에 문의하십시오.



권장사항

- 결함을 발견하지 않은 한 커버를 여닫을 필요는 없습니다.
- 릴레이함은 구조상 수분이 유입되기 어렵게 되어 있습니다. 그러나 커버 위에 물이나 음료를 쏟은 경우에는 커버를 열기 전에 닦아 내십시오.
- 차량을 주행하면 커버 주변부가 따뜻해 지는데 이는 정상입니다.

퓨즈 및 릴레이 위치

캡 안의 퓨즈 위치

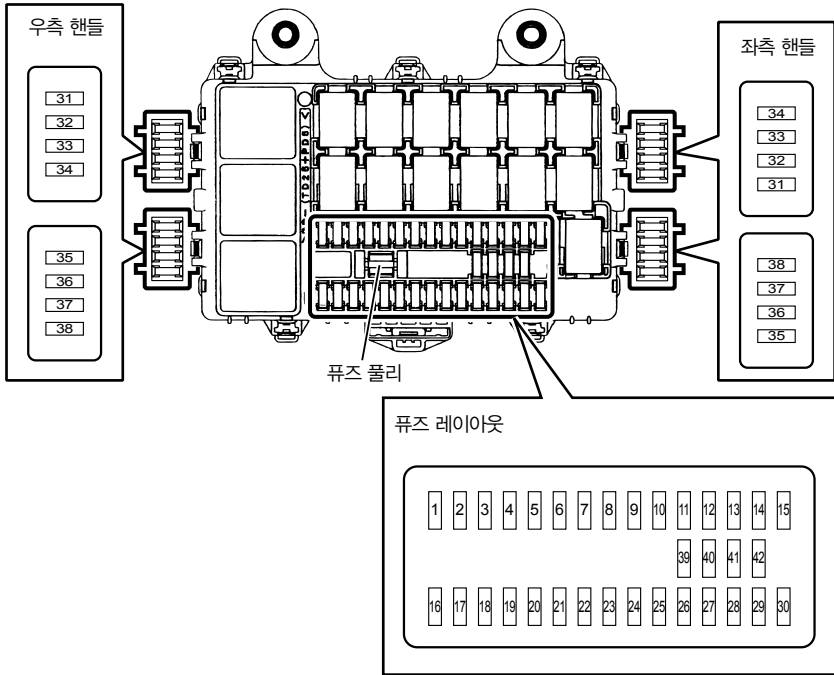

| 번호 | 설명 | 정격 |
|----|----------------------|-----|
| 1 | 전동식 윈도우(후방) | 20A |
| 2 | 에어 서스펜션 | 15A |
| 3 | 실내등 | 15A |
| 4 | 도어 잠금 장치 | 15A |
| 5 | 전방 안개등 | 10A |
| 6 | 전동식 윈도우 | 20A |
| 7 | ABS | 10A |
| 8 | 전방 와이퍼 및 워셔 | 20A |
| 9 | 전조등 하향등(좌) | 10A |
| 10 | 이모빌라이저, 계기, ECU(배터리) | 10A |
| 11 | 전조등 하향등(우) | 10A |
| 12 | 정지등 | 10A |
| 13 | 시동 모터 | 10A |
| 14 | 전조등 상향등(좌) | 10A |
| 15 | 전조등 상향등(우) | 10A |
| 16 | 미러 히터 | 15A |
| 17 | 공기 건조기 | 15A |
| 18 | PTO, 백 라이트, 전조등 레벨링 | 15A |
| 19 | SRS | 10A |
| 20 | 엔진 컨트롤러 | 10A |
| 21 | 계기 | 10A |
| 22 | 라이트(배터리) | 10A |

| 번호 | 설명 | 정격 |
|----|--------------------|-----|
| 23 | 리모컨 미러 | 15A |
| 24 | 시가 라이터 | 15A |
| 25 | 훈 | 15A |
| 26 | 방향 지시등, 위험 경고등 | 15A |
| 27 | 미등 | 10A |
| 28 | 조명 | 10A |
| 29 | 코너링 라이트/ 후방 안개등 | 10A |
| 30 | 블로워 모터 | 20A |
| 31 | 콘덴서 팬 (에어컨) | 15A |
| 32 | LDWS | 10A |
| 33 | 주간 주행등 | 10A |
| 34 | 엔진 컨트롤러 | 10A |
| 35 | 공란 | — |
| 36 | 공란 | — |
| 37 | 공란 | — |
| 38 | EBS | 20A |
| 39 | 예비 | — |
| 40 | 예비 | — |
| 41 | 예비 | — |
| 42 | 예비 | — |

캡 안의 릴레이 위치

우측 핸들 모델

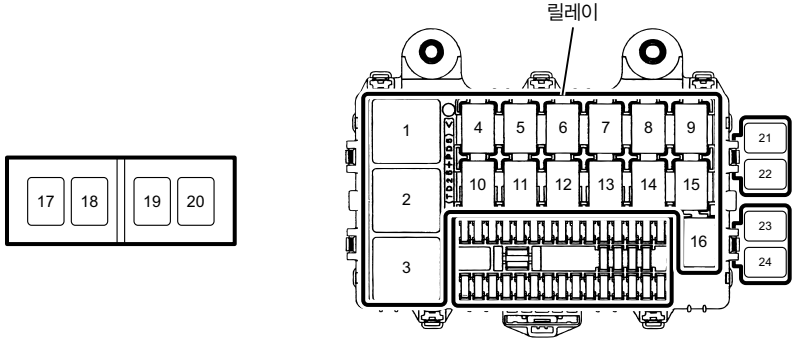

좌측 핸들 모델

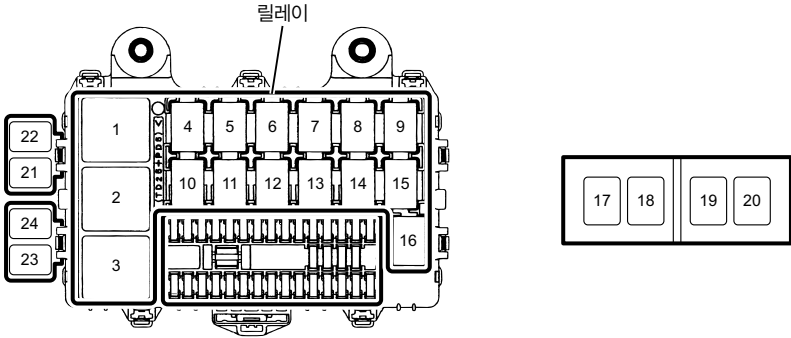

| 번호 | 설명 |
|----|-----------------------|
| 1 | 정지등 |
| 2 | 블로워 모터 |
| 3 | 키 ON |
| 4 | 도어 잠금 장치(잠금) |
| 5 | 후방 안개등 |
| 6 | 주 와이퍼 |
| 7 | 훈 |
| 8 | 와이퍼(고속/저속) |
| 9 | 전방 안개등 |
| 10 | 전동식 윈도우(후방) (크루 캡 모델) |
| 11 | 도어 잠금 장치(잠금 해제) |
| 12 | 전동식 윈도우 |
| 13 | 전조등(하향등) |

| 번호 | 설명 |
|----|--------------------|
| 14 | 엔진 구동(SMOOTHER 제외) |
| 15 | 전조등(상향등) |
| 16 | 미등 |
| 17 | PTO 메인(PTO 장착 모델) |
| 18 | 콘덴서 팬(에어컨 장착 모델) |
| 19 | PTO 차단(PTO 장착 모델) |
| 20 | HSA 차단(HSA 장착 모델) |
| 21 | 시동 |
| 22 | 액세서리 |
| 23 | 주간 주행등 |
| 24 | 주간 주행등 |

캡 밖의 퓨즈 및 릴레이 위치

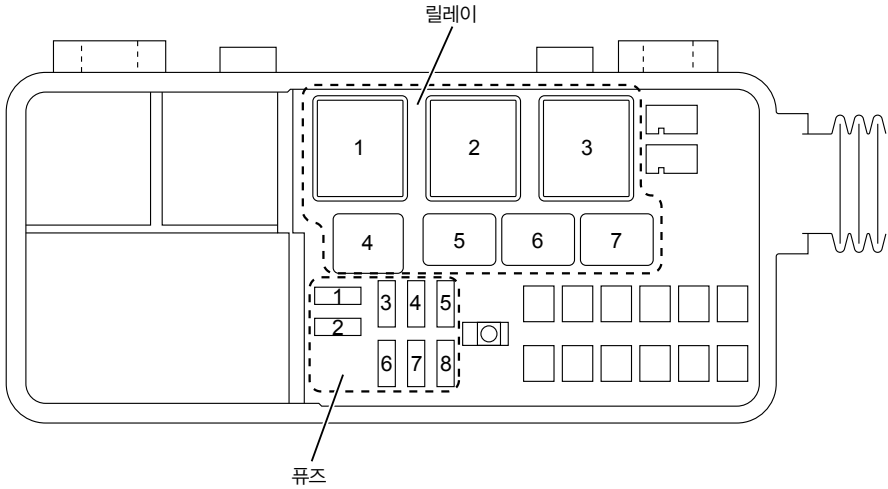

| 번호 | 릴레이 명 |
|----|---------------|
| 1 | 시동 모터 |
| 2 | ECM 메인 |
| 3 | 예열 |
| 4 | 자기 클러치 |
| 5 | 공란 |
| 6 | 시동 모터 차단 |
| 7 | SCU ON(PM 센서) |

| 번호 | 퓨즈 명 | 정격 |
|----|------------|-----|
| 1 | 공란 | — |
| 2 | 공란 | — |
| 3 | ECM 메인 | 15A |
| 4 | SCU(PM 센서) | 10A |
| 5 | 공란 | — |
| 6 | 공란 | — |
| 7 | A/C | 10A |
| 8 | SCR | 20A |

설치된 장치에 따라 또는 모델에 따라 표에 나와 있는 퓨즈 또는 릴레이의 위치에 해당 퓨즈나 릴레이가 설치되어 있지 않을 수도 있습니다.

슬로블로 퓨즈가 끊어질 경우

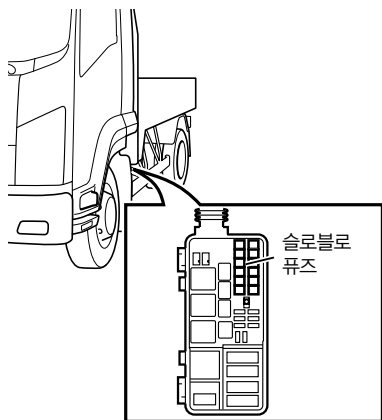

슬로블로 퓨즈는 전기 회로를 보호하는 역할을 하며, 오작동이 발생할 경우 신속한 교체가 가능하도록 설치되어 있습니다.

배터리로부터 연결된 회로에 과부하가 발생하면 전기 회로를 보호하기 위해 배선 하네스가 손상되기 전에 슬로블로 퓨즈가 끊어집니다.

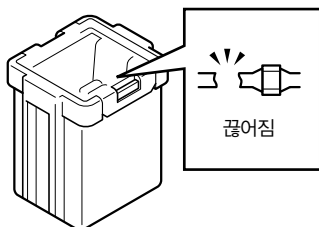

검사

전조등 및 전기 시스템의 기타 장치가 작동하지 않지만 퓨즈에 결함이 없다면 슬로블로 퓨즈를 점검합니다.

슬로블로 퓨즈가 좌측 그림과 같다면 끊어진 것입니다.

즉시 인근 ISUZU 딜러에 문의하십시오.



경고

- 슬로블로 퓨즈를 교체할 때는 항상 ISUZU가 지정한 퓨즈를 사용하십시오. 규정 등급과 다른 등급의 퓨즈를 사용하거나 전선 또는 은박지 등을 사용하면 화재나 손상을 초래할 수 있습니다.
- 새 퓨즈가 바로 끊어져 버리고 원인을 알 수 없다면 인근 ISUZU 딜러에 문의하십시오.
- 시동 스위치가 "ON" 위치에 있거나 주차 또는 정차 시 HSA가 작동 중일 때 퓨즈를 검사하거나 교체하지 마십시오. 사고가 발생할 수 있습니다.
- 퓨즈를 검사할 때는 반드시 차량을 고른 평지에 주차하고 휠에 고임목을 고이십시오.



권장사항

- 결함을 발견하지 않은 한 커버를 여닫을 필요는 없습니다.
- 릴레이함은 구조상 수분이 유입되기 어렵게 되어 있습니다. 그러나 커버 위에 물이나 음료를 쏟은 경우에는 커버를 열기 전에 닦아 내십시오.
- 차량을 주행하면 커버 주변부가 따뜻해지는데 이는 정상입니다.

불량한 상태의 도로를 주행할 경우

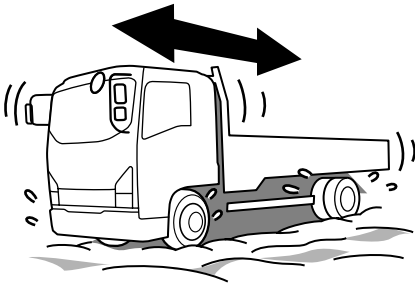

가속 페달을 밟으면 차량이 진흙 속에 더 빠져 탈출하기 어려워집니다.

돌, 나뭇가지 또는 모포를 타이어 아래에 깔아 견인력을 확보하거나 차량을 앞뒤로 반복적으로 운전해 탄력으로 탈출하십시오.

견인될 경우

작동 불능 상태가 된 차량을 이동시키려면 견인 업체에 의뢰하는 것이 가장 좋습니다. 여의치 않다면 다음 절차를 따르십시오.

견인 시에는 적합한 장치를 사용하고 법적 요건을 준수하십시오. 견인을 하여 혹은 차량을 밀어 엔진 시동을 걸려고 하지 마십시오.



경고

- 프로펠러 샤프트를 분리할 때는 휠에 고임목을 고이십시오. 차량이 움직이기 시작해 심각한 사고가 발생할 수 있습니다



주의

- 기어 변속 레버를 "N" 위치에 두고 최대 10 km의 거리를 40 km/h 이하의 속도로 견인합니다. 위의 조건이 아니라면 변속기가 손상되지 않도록 프로펠러 샤프트를 분리하십시오.
- Smoother 차량의 경우 기어 변속 레버를 "N" 위치에 놓고 변속 표시등에 "N"이 표시되는지 확인합니다. 최대 10 km의 거리를 40 km/h 이하의 속도로 견인하십시오. 변속 표시등에 "N"이 표시되지 않거나 설명한 조건에 부합되지 않는다면 변속기가 손상되지 않도록 견인 시 프로펠러 샤프트를 분리하십시오.
- 가능하면 엔진 시동을 건 상태로 차량을 견인합니다.
엔진 시동이 걸리지 않을 경우:
 - 브레이크 유효성이 떨어집니다.
 - 조향핸들을 돌리기 어려워집니다.
 - 조향핸들이 잠겨 움직이는 것이 불가능해질 수 있습니다. 매우 위험합니다. (시동 키를 빼낸 상태일 경우)

전방 견인(모든 휠이 지면에 닿아 있거나 전방 휠이 지면에서 떨어진 상태)

조향핸들을 작동할 수 있다면 모든 차량 바퀴가 지면에 닿은 상태로 차량을 견인하는 것이 가능합니다.

엔진 시동을 걸 수 없으면 파워 스티어링 시스템이 작동하지 않아 조향이 어렵게 됩니다. 또한, 공기압이 낮으면 브레이크가 작동하지 않습니다. 견인 차량과 작동 불능 상태인 차량 사이에 견인봉을 설치하거나 견인차를 사용하여 작동 불능 상태인 차량을 이동하십시오.

스프링 브레이크를 수동으로 해제하십시오. 리어 액슬에서 프로펠러 샤프트를 분리하여 프로펠러 샤프트를 프레임에 고정하십시오.

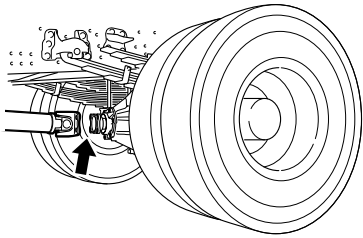

경고

- 프로펠러 샤프트를 분리하기 전에 휠에 고임목을 고이십시오. 그렇게 하지 않으면 심각한 사고를 초래할 수 있습니다. 프로펠러 샤프트를 분리한 후에 차량이 움직이기 시작합니다.

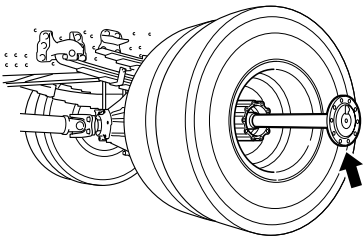

리어액슬에 고장이 발생했거나 고장이 발생한 것으로 의심될 경우에는 리어액슬 샤프트를 분리하고 허브의 입구를 막아 디퍼렌셜 기어 오일이 누출되거나 먼지 또는 이물질이 액슬에 유입되지 않도록 합니다.

전방

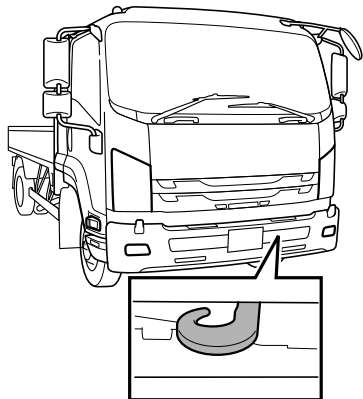

후방

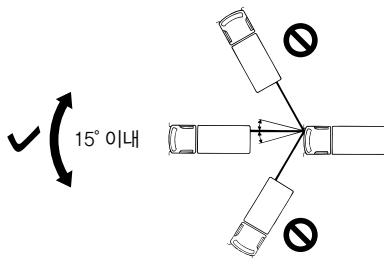
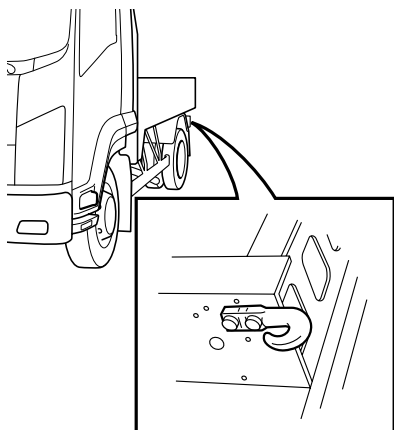

1. 차량이 견인하고 있거나 견인되고 있는 경우에는 같은 쪽의 전방 또는 후방 견인 후크에 확실하게 로프를 설치합니다.
2. 견인하는 동안에는 로프가 처지지 않도록 견인차의 정지등을 주시하십시오. 차량에 강력한 충격이나 횡력이 가해지지 않도록 합니다. 견인 하중이 과도하면 견인 후크가 손상될 수 있습니다.

견인 후크의 허용 용량
전방(끌기) 방향

58.5 kN



주의

- 15° 이상의 각도로 차량을 견인하지 마십시오. 차량에 과도한 응력이 가해져 손상이 발생할 수 있습니다.
- 로프는 견인 후크에만 설치하십시오. 로프를 차량의 다른 부위에 설치하면 손상을 초래할 수 있습니다.
- 차량을 견인하기 전에 견인 로프와 후크 주변에 사람이 없는지 확인하십시오. 로프가 당겨지면 주변의 사람이 부상을 입을 수 있습니다.
- 견인 후크는 상태가 양호한 도로에서 견인차와 중량이 엇비슷한 차량을 견인하는 데 사용되도록 설계되었습니다.
- 수로나 진흙이 많은 구역에 도달하면 차량에서 부하를 해제하십시오. 견인 후크로 견인하지 말고, 액슬에 로프를 설치해 견인하십시오.
- 경사로 출발 보조(HSA)가 장착된 차량의 경우 HSA OFF 스위치를 눌러 HSA를 취소합니다.

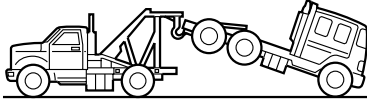

후방에서 견인 시(후방 휠이 지면에서 떨어진 상태)

조향핸들을 직진 위치에 고정하십시오.



권장사항

[견인업체에 연락해야 하는 상황]

- 차량이 긴 언덕을 내려갈 경우(브레이크가 과열되어 효과가 없게 될 수 있습니다)
- 변속기나 디퍼렌셜에 고장이 발생한 경우
- 고속도로에서 차량이 고장 난 경우

폭설시 행동 요령

- 라디오를 항상 청취하고 한국도로공사 콜센터 1588-2504를 이용하십시오.
- 커브길, 고갯길, 교량 등에는 감속운전을 하십시오.
- 차량방치 및 갓길 주차는 제설작업에 지장을 초래하니 삼가하십시오.
- 부득이 자리를 비울 경우 연락처를 반드시 남겨 두십시오.
- 차간 안전거리를 확보하고 브레이크 사용을 자제하십시오.
- 수시로 차량 주변의 눈을 치워 배기관(머플러)이 막히지 않도록 하십시오.

*** 고속도로 콜센터 전화 및 권역별 라디오 주파수 안내**

- 한국도로공사 콜센터 : 1588-2504(24시간 연중무휴 운영)
- 청각·언어 장애인 상담서비스 : 031-710-3114

• 재난시 라디오 주파수

| 구분 | | 서울 | 대전 | 대구 | 부산 | 광주 | 군산 | 원주 | 강릉 |
|-----------|------|-------|-------|-------|-------|-------|-------|-------|-------|
| KBS | 표준 | 97.3 | 94.7 | 101.3 | 103.7 | 90.5 | 96.9 | 97.1 | 98.9 |
| MBC | FM4U | 91.9 | 97.5 | 95.3 | 88.9 | 91.5 | 99.1 | 98.9 | 94.3 |
| | 표준FM | 95.9 | 92.5 | 96.5 | 95.9 | 93.9 | 94.3 | 92.7 | 96.3 |
| SBS(지역민방) | | 107.7 | 95.7 | 99.3 | 99.9 | 101.1 | 90.1 | 105.1 | 106.1 |
| TBS(교통방송) | | 95.1 | 102.9 | 103.9 | 94.9 | 97.3 | 102.5 | 105.9 | 105.5 |

[NSC(국가안전보장회의) 권장 대국민 행동요령]구분