

ISUZU

EURO6 **D**

N-SERIES

취급설명서



그림 색인

차량 정보

중요한 정보

도어, 윈도우 및 좌석

제어 장치 및 기기

편안함과 편리함

안전하고 부드러운 작동에 관한 요령

서비스 및 정기점검/유지관리

비상 시의 경우

주요 데이터

색인



필요할 때 손쉽게 참고할 수 있도록 이 설명서를 차량 안에 두십시오 .

- Isuzu 딜러가 설치한 차량 장비에 대한 별도의 설명서도 읽어 보실 것을 권장합니다.
- Isuzu 딜러는 이 설명서에 포함된 정보에 관한 질문에 성실히 답변해 드릴 것입니다.
- 차량을 재판매할 경우 다음 차주가 필요할 수 있으므로 이 설명서를 차량 안에 두십시오.

이 설명서를 읽을 때 참고할 사항

- 이 설명서를 주의 깊게 읽고, 특히 "중요한 정보" 섹션에 있는 정보와 다음 기호/문자 조합으로 식별되는 지침 및 정보에 유의하십시오.

 위험 ,  경고 ,  주의 ,  권장사항 ,  참고 .

그중에서,  위험 ,  경고 및  주의 표시는 특히 주의해야 할 알림입니다. 관련된 지침을 따르지 않거나 잘못 따를 경우 부상 또는 사고를 초래할 수 있습니다. 지침을 철저히 읽으십시오.

- 이 설명서에서 그림은 주로 우측 핸들 모델을 기준으로 합니다. 좌측 핸들 모델에 대한 그림이 함께 제시되지 않는 한, 제시된 모든 그림에 대칭적으로 반대인 이미지가 좌측 핸들 모델에 적용됩니다.
- 차량 사양의 차이로 인해, 설명에 사용된 그림은 고객의 차량과 일치하지 않을 수 있습니다.
- 이 설명서의 내용은 발행일 기준으로 최신이지만, 사양 변경 또는 이후에 이루어진 기타의 수정으로 인해 고객의 차량과 약간 다를 수 있습니다.
- "Smoother"는 자동화된 수동 변속기 시스템으로, 클러치 작동이 없는 출발, 기어 변속 및 정지를 가능하게 합니다.
일부 지역에서는 이 제품이 "Smoother"와 다른 이름으로 출시됩니다.
- 저작권 보유. ISUZU MOTORS LIMITED의 서면 허가 없이 이 설명서의 전부 또는 일부를 복제할 수 없습니다.

본 취급설명서에 사용되는 기호



위험

이 기호가 나와 있는 지침을 따르지 않으면 고객과 다른 사람의 심각한 부상이나 심지어 사망을 초래할 수 있습니다.



경고

이 기호가 나와 있는 지침을 따르지 않으면 차량 실내에 화재가 발생하고 고객과 다른 사람의 심각한 부상이나 심지어 사망을 초래할 수 있습니다.



주의

이 기호가 나와 있는 지침을 따르지 않으면 부상이나 사고를 초래할 수 있습니다.



권장사항

이 기호가 나와 있는 지침을 따르지 않으면 차량의 고장이나 손상을 초래할 수 있습니다.



참고

이 기호는 고객이 알아야 하는 정보를 나타냅니다.

이 기호는 차량을 작동하는 데 유용한 정보를 나타내기도 합니다.

본 취급설명서에는 다음과 같은 기호도 사용됩니다.

- **V** : 옵션사양(이 기호가 있는 장치가 차량에 따라 없을 수도 있습니다.)
- **MT** : 수동 변속기 모델
- **SA** : Smoother 시스템이 장착된 차량
- **HB** : 유압 브레이크 시스템이 장착된 차량
- **FAB** : 폴 에어 브레이크 시스템이 장착된 차량

약어

본 취급설명서에는 다음과 같은 약어가 사용되며, 그 의미는 다음과 같습니다.

약어	설명
ABS	안티 록 브레이크 시스템
ACEA	유럽 자동차 제조회사 협회
AEBS	자동 비상 제동 장치
API	미국 석유 협회
ASR	미끄럼 방지 조절 장치
ASTM	미국재료시험협회
BS	영국 표준
DIN	독일 산업 표준
DPD	디젤 매연 저감장치
EBD	전자식 제동력 분배 장치
EBL	전자식 제동력 제한 장치
EBS	전자식 제동 장치
ECE	유럽 경제 위원회
EGR	배기 가스 재순환 장치
ELR	비상잠금 및 잠금해제
ESC	전자식 안정성 제어 장치
FMVSS	연방 자동차 안전 표준
GVM	차량 총 중량
HBB	유압 브레이크 부스터
HSA	경사로 출발 보조장치
ISO	국제 표준화 기구
JASO	일본 자동차 표준 기구
JIS	일본 산업 표준
LLC	긴 수명의 냉각수
LSD	차동 슬립 제한 장치
LSPV	하중 감지 비례 밸브
M/T	수동 변속기
MID	다중 정보 디스플레이
PM	미세먼지
PTO	동력 인출 장치

약어	설명
r/min	분당 회전수
SAE	자동차 공학회
SCR	선택적 촉매 저감장치
SRS	보조 안전 시스템
SVS	차량 정비 요청
UN	국제 연합
VIN	차대번호
2WD	이륜 구동
4WD	사륜 구동

● 본 취급설명서 사용 방법	0-2
● 특정 주제 찾기	0-3
● 장 설명	0-5
● 그림 색인	0-6
● 경고/표시등 색인	0-22
● 경고/주의 라벨	0-31

장 색인 탭

이를 통해 원하는 장으로 빠르게 이동할 수 있습니다.

장/단원 제목

이 제목은 내용의 요지를 한 눈에 볼 수 있어 유용합니다.

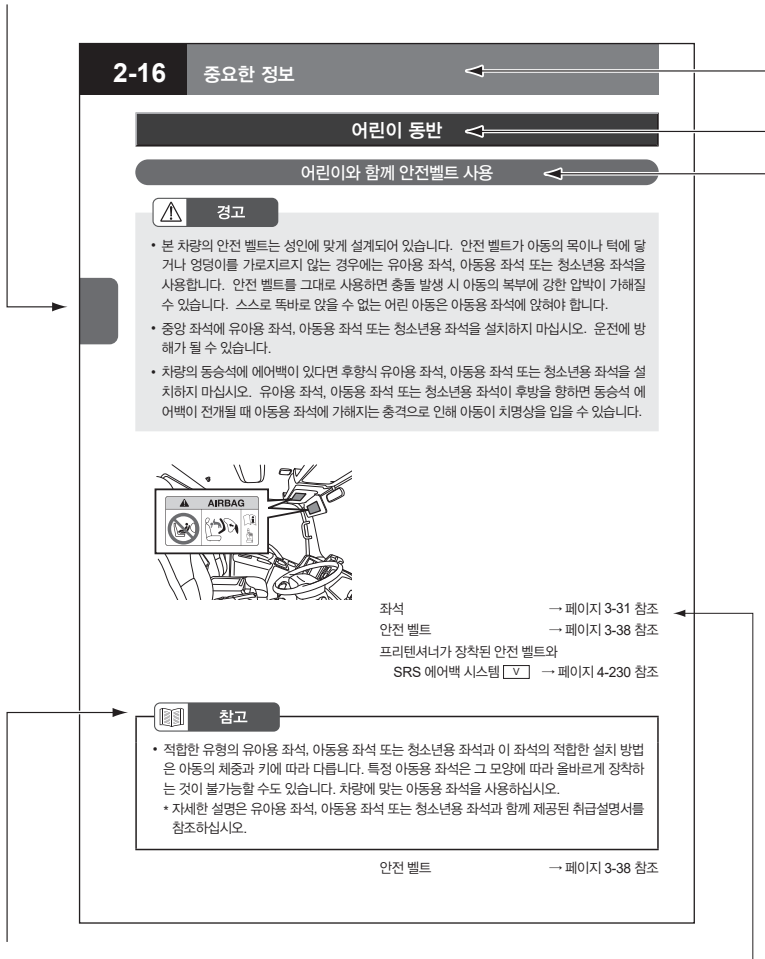

- 위험
- 경고
- 주의
- 권장사항
- 참고

참조 페이지

본 취급설명서에서 현재 주제와 관련이 있으며 읽을 필요가 있는 페이지를 나타냅니다.

기호

이 기호의 의미는 앞 페이지를 참조하십시오.

본 취급설명서에 있는 모든 수치는 우선 국제 단위계(SI 단위)에 따라 표시됩니다.

참고: 이 페이지는 예시일 뿐이며, 특정 차량에 대한 정보를 제공하고자 고안된 것이 아닙니다.



장/단원 제목 이용

➔ **페이지 0-5**

장 설명 아래에 있는 일반 목차, 장 색인 및/또는 각 장의 첫 페이지에 있는 목차를 이용해 특정 주제를 설명하는 페이지를 찾을 수 있습니다.



그림 색인 이용

➔ **페이지 0-6 ~ 0-21**

그림 색인

정보가 필요한 스위치나 기타 장치의 명칭을 모른다면 그림 색인을 이용해 색인이 나타내는 페이지를 찾을 수 있습니다.

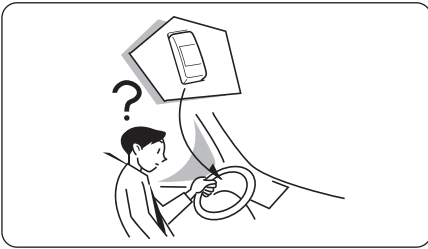

장치 명칭 이용

➔ **페이지 10-1 ~ 10-4**

색인

정보가 필요한 스위치나 기타 장치의 명칭을 알고 있다면 본 취급설명서의 마지막에 나와 있는 색인을 이용해 해당 내용을 설명하는 페이지를 찾을 수 있습니다.

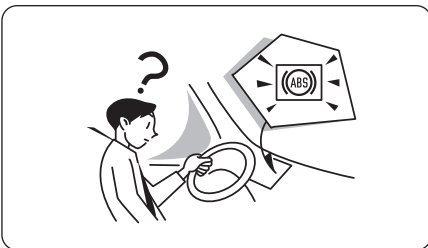

경고/표시등 색인 이용

➔ **페이지 0-22 ~ 0-30**

경고/표시등 색인

경고/표시등이 켜질 경우 경고/표시등 색인을 이용하여 해당 등에 대한 정보를 제공하는 페이지를 찾을 수 있습니다.



차량에 문제가 발생할 경우

➔ **페이지 8-2 ~ 8-80**

비상 시의 경우

그림 색인	0-0
차량 정보.....	1
중요한 정보.....	2
<p>차량을 안전하고 원활하게 작동할 수 있으려면 먼저 알아야 할 내용에 대해 설명합니다.</p>	
도어, 윈도우 및 좌석	3
<p>도어, 윈도우 및 연료 주입구 캡을 올바르게 열고 닫을 수 있는 방법을 알려줍니다. 또한 미러 및 좌석을 조정하는 방법과 안전 벨트를 올바르게 착용하는 방법에 대해서도 설명합니다.</p>	
제어 장치 및 기기	4
<p>엔진 시동을 걸고 끄는 방법, 다양한 제어 장치와 기기, Smoother 및 HSA와 같은 특수 장치에 대한 설명을 제공합니다.</p>	
편안함과 편리함	5
<p>오디오 시스템, 에어컨 시스템, 그리고 기타 편안/편의 장치에 대한 정보가 제공됩니다.</p>	
안전하고 부드러운 작동에 관한 요령.....	6
<p>다양한 조건과 계절에 따라 차량을 안전하고 원활하게 작동하기 위해 알아야 할 부분에 대해 설명합니다.</p>	
서비스 및 정기점검/유지관리	7
<p>차량을 최상의 상태로 유지하는 데 필요한 일상 점검 및 정기 점검 내용과 더불어 기타 차량 관리 및 유지에 필요한 정보를 제공합니다.</p>	
비상 시의 경우	8
<p>발생 가능한 비상 시를 알려주고 이러한 상황에 대처하는 방법에 대해 설명합니다.</p>	
주요 데이터.....	9
색인	10

NHR 모델

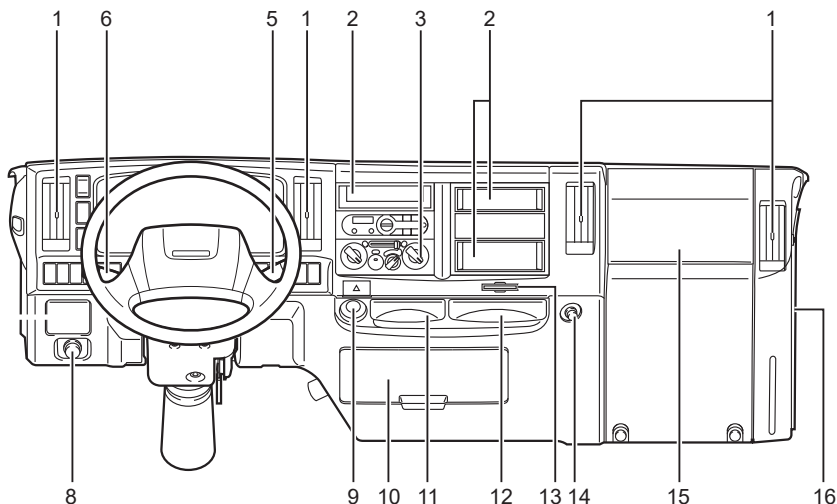

번호	장치	페이지
1	송풍 방향 제어 레버	5-2
2	작은 물품 보관용 포켓	5-21
3	<input type="checkbox"/> 히터/수동 에어컨	5-5
5	앞유리 와이퍼 및 앞유리 워셔 스위치	4-114
6	콤비네이션 램프 제어 스위치	4-106
8	공회전 제어 노브	4-104
9	시가 라이터	5-16

번호	장치	페이지
10	릴레이 박스	8-61
11	재떨이	5-19
12	<input type="checkbox"/> 컵 홀더	5-25
13	카드 홀더	5-21
14	고리	5-27
15	<input type="checkbox"/> 조수석 SRS 에어백	4-230
	<input type="checkbox"/> 글로브 박스	5-22 5-23
16	앞유리 워셔액 탱크	7-192

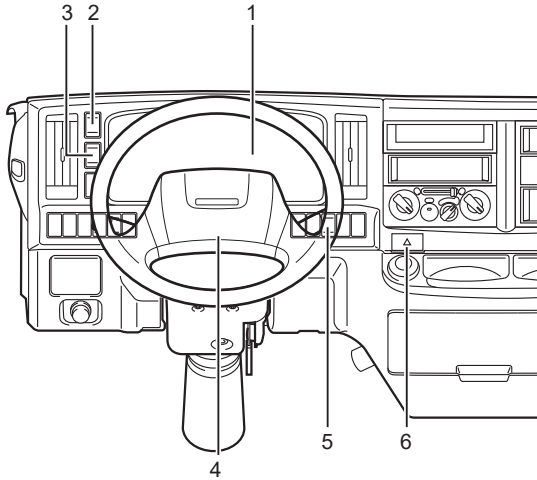

번호	장치	페이지
1	계기, 경고등 및 표시등	4-10 4-19
2	<input type="checkbox"/> 전방 안개등 스위치	4-110
3	<input type="checkbox"/> ASR OFF 스위치	4-183

번호	장치	페이지
4	흔 버튼	4-116
	<input type="checkbox"/> 운전석 SRS 에어백	4-230
5	<input type="checkbox"/> DPD 스위치	4-242
6	비상등 스위치	4-111

NLR/NMR/NMS/NNR/NPR/NQR/NPS 모델

우측 핸들

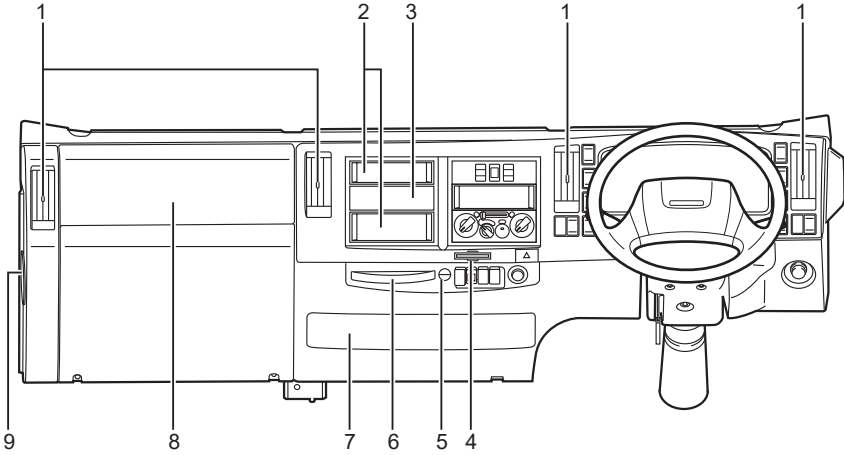

번호	장치	페이지
1	송풍 방향 제어 레버	5-2
2	작은 물품 보관용 포켓	5-21
3	<input checked="" type="checkbox"/> 아날로그 운행 기록계	4-13
4	카드 홀더	5-21
5	고리	5-27
6	<input checked="" type="checkbox"/> 컵 홀더	5-25

번호	장치	페이지
7	릴레이 박스	8-61
8	<input checked="" type="checkbox"/> 조수석 SRS 에어백	4-230
	<input checked="" type="checkbox"/> 글로브 박스	5-22 5-23
9	앞유리 워셔액 탱크	7-192

우측 핸들

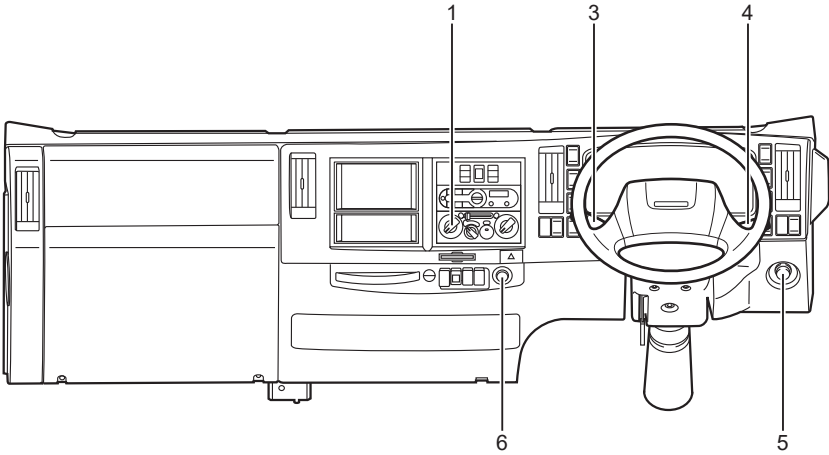

번호	장치	페이지
1	<input type="checkbox"/> 환기 장치	5-3
	<input type="checkbox"/> 히터/수동 에어컨	5-5
3	<input type="checkbox"/> 배기 브레이크 스위치	4-112
	<input type="checkbox"/> 앞유리 와이퍼 및 앞유리 워셔 스위치	4-114

번호	장치	페이지
4	콤비네이션 램프 제어 스위치	4-106
	<input type="checkbox"/> 크루즈 컨트롤 설정/재개/취소 스위치	4-169 4-170 4-171
	<input type="checkbox"/> 공회전 제어 노브	4-104
6	<input type="checkbox"/> 시가ライター	5-16
	<input type="checkbox"/> 액세서리용 전원 콘센트(24V)	5-18

좌측 핸들

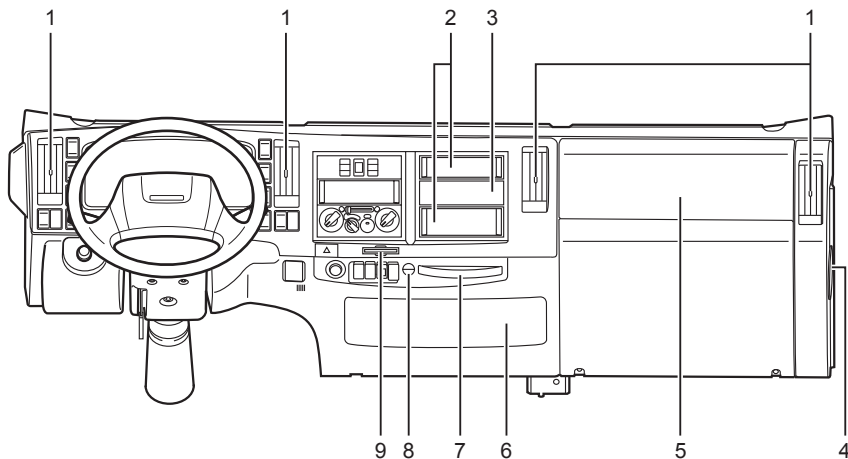

번호	장치	페이지
1	송풍 방향 제어 레버	5-2
2	작은 물품 보관용 포켓	5-21
3	<input type="checkbox"/> 운행 기록계	4-13
4	앞유리 워셔액 탱크	7-192
5	<input type="checkbox"/> 조수석 SRS 에어백	4-230
	<input type="checkbox"/> 글로브 박스	5-22 5-23

번호	장치	페이지
6	릴레이 박스	8-61
7	<input type="checkbox"/> 컵 홀더	5-25
8	고리	5-27
9	카드 홀더	5-21

좌측 핸들

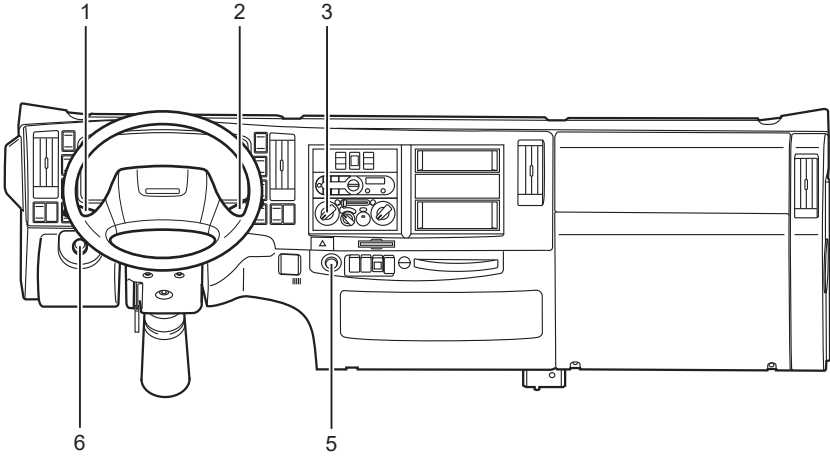

번호	장치	페이지
1	콤비네이션 램프 제어 스위치	4-106
	<input type="checkbox"/> 크루즈 컨트롤 설정/재개/취소 스위치	4-169 4-170 4-171
2	<input type="checkbox"/> 배기 브레이크 스위치	4-112
	앞유리 와이퍼 및 앞유리 워셔 스위치	4-114
3	<input type="checkbox"/> 환기 장치	5-3
	<input type="checkbox"/> 히터/수동 에어컨	5-5

번호	장치	페이지
5	<input type="checkbox"/> 시가 라이터	5-16
	<input type="checkbox"/> 액세서리용 전원 콘센트(24V)	5-18
6	<input type="checkbox"/> 공회전 제어 노브	4-104

우측 핸들 모델

동력 인출 장치(PTO)가 없는 모델

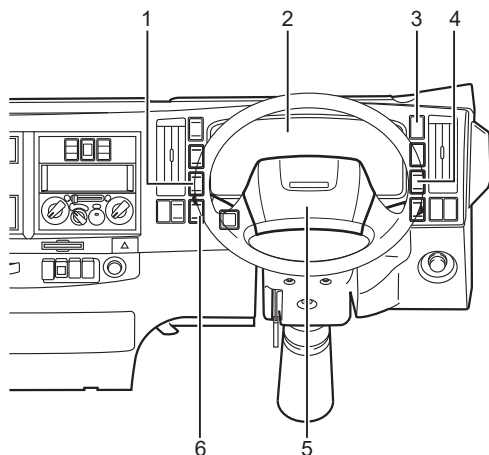

번호	장치	페이지
1	<input type="checkbox"/> 크루즈 컨트롤 메인 스위치	4-168
2	계기, 경고등 및 표시등	4-10 4-19
3	<input type="checkbox"/> ASR OFF 스위치	4-183
4	<input type="checkbox"/> 전방 안개등 스위치	4-110

번호	장치	페이지
5	흔 버튼	4-116
	<input type="checkbox"/> 운전석 SRS 에어백	4-230
6	<input type="checkbox"/> HSA OFF 스위치	4-148
	<input type="checkbox"/> 힐 홀드 어시스트 OFF 스위치	4-159
	<input type="checkbox"/> DPD 스위치	4-242

동력 인출 장치(PTO)가 없는 모델

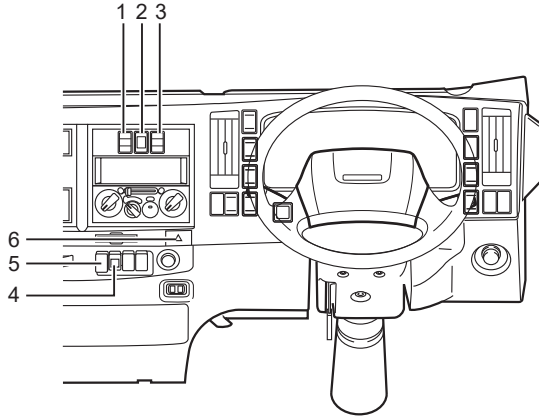

번호	장치	페이지
1	<input type="checkbox"/> 좌측 후방 윈도우 스위치	3-20
2	<input type="checkbox"/> 후방 윈도우 잠금 스위치	3-20
3	<input type="checkbox"/> 우측 후방 윈도우 스위치	3-20
4	<input type="checkbox"/> HSA 조정 스위치	4-149
	<input type="checkbox"/> 힐 홀드 어시스트 조정 스위치	4-160
	<input type="checkbox"/> SA Smoother 조정 스위치	4-141

번호	장치	페이지
5	<input type="checkbox"/> HSA 재설정 스위치	4-154
	<input type="checkbox"/> 힐 홀드 어시스트 재설정 스위치	4-163
	<input type="checkbox"/> SA Smoother 비상 스위치	4-143
6	비상등 스위치	4-111

PTO 장착 모델

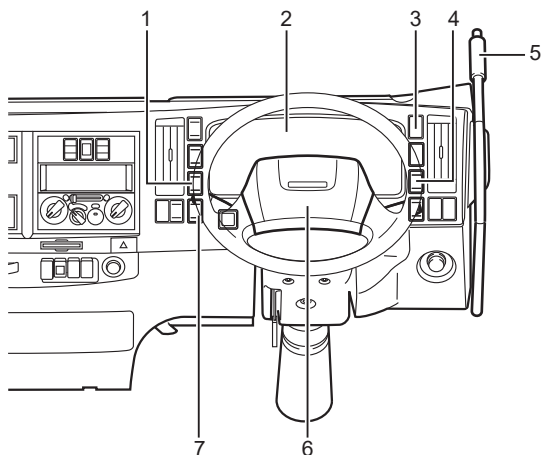

번호	장치	페이지
1	<input type="checkbox"/> 크루즈 컨트롤 메인 스위치	4-168
2	계기, 경고등 및 표시등	4-10 4-19
3	<input type="checkbox"/> ASR OFF 스위치	4-183
4	<input type="checkbox"/> 전방 안개등 스위치	4-110
5	<input type="checkbox"/> PTO 레버	4-225 4-228

번호	장치	페이지
6	흔 버튼	4-116
	<input type="checkbox"/> 운전석 SRS 에어백	4-230
7	<input type="checkbox"/> HSA OFF 스위치	4-148
	<input type="checkbox"/> 힐 홀드 어시스트 OFF 스위치	4-159
	<input type="checkbox"/> DPD 스위치	4-242

PTO 장착 모델

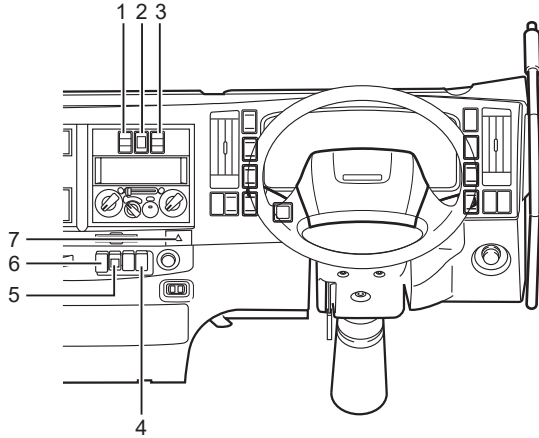

번호	장치	페이지
1	<input type="checkbox"/> 좌측 후방 윈도우 스위치	3-20
2	<input type="checkbox"/> 후방 윈도우 잠금 스위치	3-20
3	<input type="checkbox"/> 우측 후방 윈도우 스위치	3-20
4	<input type="checkbox"/> PTO 스위치	4-225
5	<input type="checkbox"/> HSA 조정 스위치	4-149
	<input type="checkbox"/> 힐 홀드 어시스트 조정 스위치	4-160
	<input type="checkbox"/> SA Smoother 조정 스위치	4-141

번호	장치	페이지
6	<input type="checkbox"/> HSA 재설정 스위치	4-154
	<input type="checkbox"/> 힐 홀드 어시스트 재설정 스위치	4-163
	<input type="checkbox"/> SA Smoother 비상 스위치	4-143
7	비상등 스위치	4-111

좌측 핸들 모델

PTO 미장착 모델

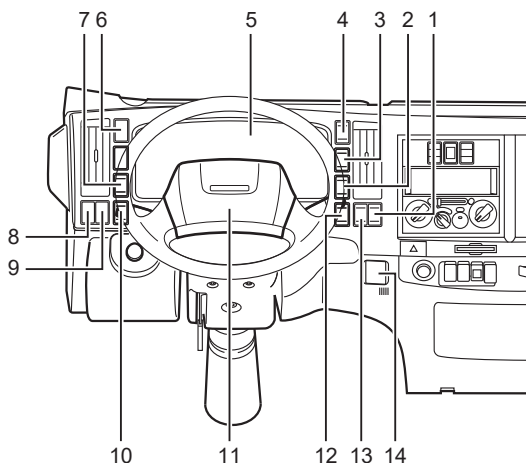

번호	장치	페이지
1	<input checked="" type="checkbox"/> 윈도우 스위치	4-118
2	<input checked="" type="checkbox"/> 크루즈 컨트롤 메인 스위치	4-168
3	<input checked="" type="checkbox"/> 트랜스퍼 기어 제어 스위치	4-221
4	<input checked="" type="checkbox"/> 4WD 스위치	4-219
5	계기, 경고등 및 표시등	4-10 4-19
6	<input checked="" type="checkbox"/> ESC OFF 스위치	4-188
7	<input checked="" type="checkbox"/> 전방 안개등 스위치	4-110

번호	장치	페이지
8	<input checked="" type="checkbox"/> AEBS OFF 스위치	4-213
9	<input checked="" type="checkbox"/> LDWS 스위치	4-202
10	<input checked="" type="checkbox"/> 전조등 레벨링 스위치	4-109
11	horn 버튼	4-116
	<input checked="" type="checkbox"/> 운전석 SRS 에어백	4-230
12	<input checked="" type="checkbox"/> DPD 스위치	4-242
13	<input checked="" type="checkbox"/> 미러 열선 스위치	4-117
14	<input checked="" type="checkbox"/> 미러 조절 스위치	4-116

PTO 미장착 모델

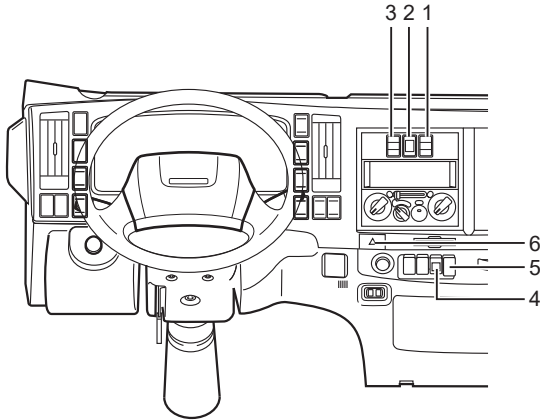

번호	장치	페이지
1	<input type="checkbox"/> 우측 후방 윈도우 스위치	3-22
2	<input type="checkbox"/> 후방 윈도우 잠금 스위치	3-22
3	<input type="checkbox"/> 좌측 후방 윈도우 스위치	3-22
4	<input type="checkbox"/> HSA 조정 스위치	4-149
	<input type="checkbox"/> SA Smoother 조정 스위치	4-141

번호	장치	페이지
5	<input type="checkbox"/> HSA 재설정 스위치	4-154
	<input type="checkbox"/> SA Smoother 비상 스위치	4-143
6	비상등 스위치	4-111

PTO 장착 모델

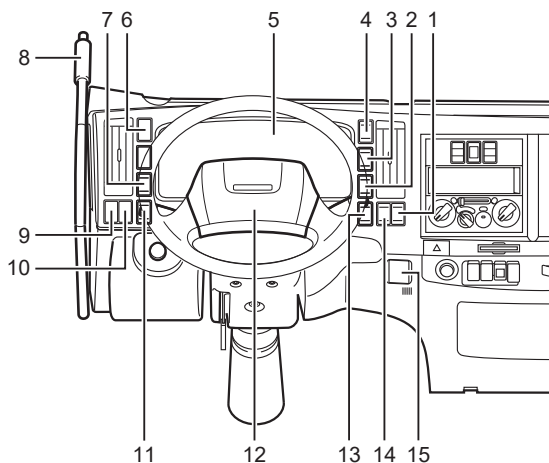

번호	장치	페이지
1	<input checked="" type="checkbox"/> 워업 스위치	4-118
2	<input checked="" type="checkbox"/> 크루즈 컨트롤 메인 스위치	4-168
3	<input checked="" type="checkbox"/> 트랜스퍼 기어 제어 스위치	4-221
4	<input checked="" type="checkbox"/> 4WD 스위치	4-219
5	계기, 경고등 및 표시등	4-10 4-19
6	<input checked="" type="checkbox"/> ESC OFF 스위치	4-188
7	<input checked="" type="checkbox"/> 전방 안개등 스위치	4-110
8	<input checked="" type="checkbox"/> PTO 레버	4-225 4-228

번호	장치	페이지
9	<input checked="" type="checkbox"/> AEBS OFF 스위치	4-213
10	<input checked="" type="checkbox"/> LDWS 스위치	4-202
11	<input checked="" type="checkbox"/> 전조등 레벨링 스위치	4-109
12	훈 버튼	4-116
	<input checked="" type="checkbox"/> 운전석 SRS 에어백	4-230
13	<input checked="" type="checkbox"/> DPD 스위치	4-242
14	<input checked="" type="checkbox"/> 미러 열선 스위치	4-117
15	<input checked="" type="checkbox"/> 미러 조절 스위치	4-116

PTO 장착 모델

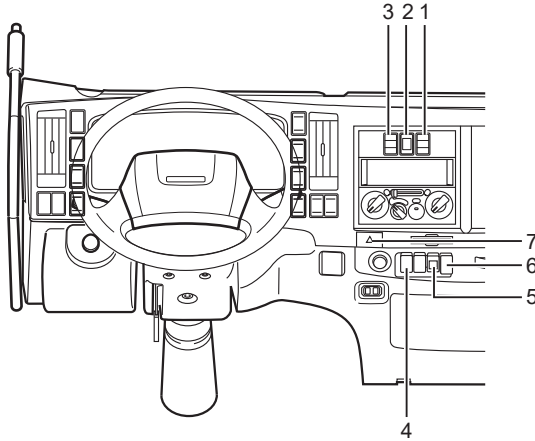

번호	장치	페이지
1	<input type="checkbox"/> 우측 후방 윈도우 스위치	3-22
2	<input type="checkbox"/> 후방 윈도우 잠금 스위치	3-22
3	<input type="checkbox"/> 좌측 후방 윈도우 스위치	3-22
4	<input type="checkbox"/> PTO 스위치	4-225

번호	장치	페이지
5	<input type="checkbox"/> HSA 조정 스위치	4-149
	<input type="checkbox"/> SA Smoother 조정 스위치	4-141
6	<input type="checkbox"/> HSA 재설정 스위치	4-154
	<input type="checkbox"/> SA Smoother 비상 스위치	4-143
7	비상등 스위치	4-111

실내

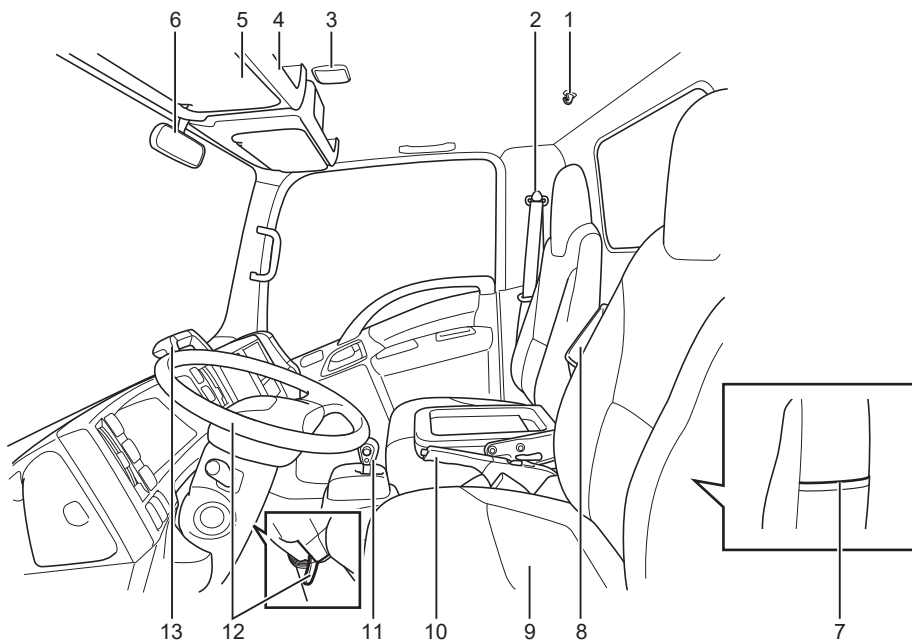

번호	장치	페이지
1	<input checked="" type="checkbox"/> 옷걸이 후크	5-27
2	안전 벨트	3-38
3	실내등	5-22
4	<input checked="" type="checkbox"/> 상단 수납함	5-25
5	선바이저	5-15
6	<input checked="" type="checkbox"/> 실내 미러	3-36
7	좌석 등받이 포켓(운전석)	5-27

번호	장치	페이지
8	<input checked="" type="checkbox"/> 후면 패널 트레이(보관함)	5-26
9	좌석	3-31
10	주차 브레이크 레버	4-121
11	기어 변속 레버	4-124
12	틸트/텔레스코픽 조향핸들	3-35
13	<input checked="" type="checkbox"/> 카메라	4-197

외부

NHR 모델

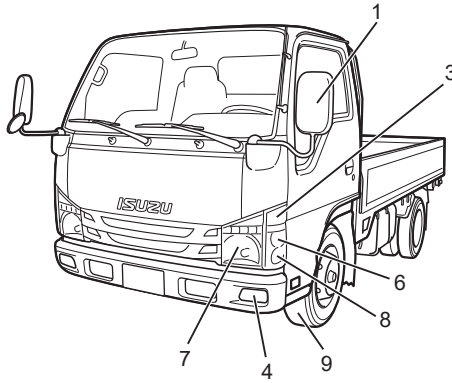

NLR/NMR/NMS/NNR/NPR/NQR/NPS 모델

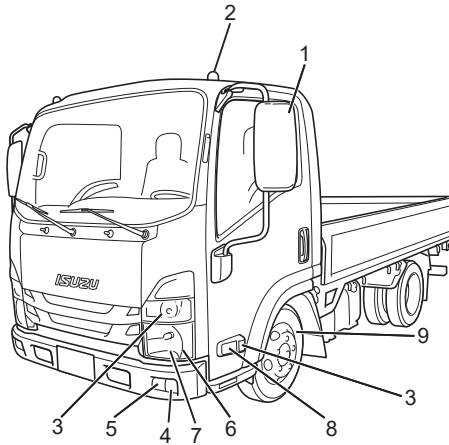

번호	장치	페이지	번호	장치	페이지
1	실외 후방 미러	3-37	5	<input checked="" type="checkbox"/> 주간 주행등	8-36
2	<input checked="" type="checkbox"/> 지붕 장착형 차폭등	8-36	6	차폭등	8-36
3	방향 지시등	8-36	7	전조등	8-36
4	<input checked="" type="checkbox"/> 전방 안개등	8-36	8	<input checked="" type="checkbox"/> 코너링 라이트	8-36
			9	타이어	7-124

경고/표시등 색인

다중 정보 디스플레이(MID)



















경고등

메시지	디스플레이 표시		색상	페이지
	표시 영역 1	표시 영역 3		
연료 부족	 LOW FUEL		황색	4-74
수분 분리기(연료 필터)	 WATER SEPARATOR		적색	4-65
<input checked="" type="checkbox"/> 요소수 부족	 AdBlue LEVEL LOW		황색	4-90
<input checked="" type="checkbox"/> 요소수 보충	 FILL UP AdBlue		황색	4-91
<input checked="" type="checkbox"/> 요소수 소비량 이상	 AdBlue DCS MALFUNC.		황색	4-98
<input checked="" type="checkbox"/> 심각한 배기가스 고장	 CRITICAL EMISSION FAIL		적색	4-96
<input checked="" type="checkbox"/> 요소수 품질이상	 INCORRECT AdBlue		적색	4-95
<input checked="" type="checkbox"/> 요소수 분사 이상	 AdBlue INJ. SYSTEM		황색	4-97
<input checked="" type="checkbox"/> 엔진 토크 감소	 TORQUE REDUCTION		적색	4-92
<input checked="" type="checkbox"/> 속도 제한	 SPEED LIMIT		적색	4-94
엔진 과열	 OVER HEAT		적색	4-60
<input checked="" type="checkbox"/> 캡 들림	 CABTILT		적색	4-74

메시지	디스플레이 표시		색상	페이지
	표시 영역 1	표시 영역 3		
<input checked="" type="checkbox"/> CAN 시스템 오류			적색	4-99
<input checked="" type="checkbox"/> 영내과속			적색	4-59
전압 낮음		—	적색	4-33
전압 높음		—	적색	4-33
<input checked="" type="checkbox"/> 시스템 고장			황색	4-88
<input checked="" type="checkbox"/> 카메라 정지			황색	4-89
<input checked="" type="checkbox"/> 운전자 주의 경고(AEBS)			적색	4-214
<input checked="" type="checkbox"/> 브레이크 작동 경고(AEBS)			적색	4-214
<input checked="" type="checkbox"/> 재시동 안됨			적색	4-93

표시등

메시지	디스플레이 표시		색상	페이지
	표시 영역 1	표시 영역 3		
<input type="checkbox"/> DPD 자동 재생중			녹색	4-87
<input type="checkbox"/> 선택적 DPD 재생을 위해 PM 축적 레벨 확인 중			황색	4-87
<input type="checkbox"/> DPD 수동 재생 중			황색	4-87
<input type="checkbox"/> DPD 스위치 누름 요청 (수동 재생 요청)			황색	4-87
<input type="checkbox"/> DPD PM 축적 레벨		—	녹색	4-37
<input type="checkbox"/> DPD 재생 진행중		—	황색	4-37
<input type="checkbox"/> PTO			적색	4-85
엔진 오일량 점검			황색	4-62
에어 클리너 점검			황색	4-62
엔진 오일 및 필터		—	녹색/황색	4-61
변속기 오일		—	녹색/황색	4-69

메시지	디스플레이 표시		색상	페이지
	표시 영역 1	표시 영역 3		
 Smoother 클러치 오일		—	녹색/황색	4-70
 연료 필터		—	녹색/황색	4-71
 파워 스티어링 오일		—	녹색/황색	4-72
 타이어 위치 교환		—	녹색/황색	4-73
총 연비		—	녹색	4-32
트립 당 연비		—	녹색	4-32
순간 연비		—	녹색	4-32
전압계		—	녹색/적색	4-33
달력			녹색	4-34
시계			녹색	4-35
시간계		—	녹색	4-18
과속		—	녹색	4-47
계기판 밝기 조절(딤머)		—	녹색	4-36



계기판

경고등

명칭	기호	색상	페이지
엔진 점검 경고등		황색	4-63
엔진 오일 압력 경고등		적색	4-59
엔진 과열 경고등		적색	4-60
<input type="checkbox"/> ESC 경고등		황색	4-57
<input type="checkbox"/> 캡 들림 경고등		적색	4-74
<input type="checkbox"/> ABS 경고등		황색	4-54
<input type="checkbox"/> SRS 에어백 경고등		적색	4-50
발전기 경고등		적색	4-63
<input type="checkbox"/> SA Smoother 경고등		황색	4-66
<input type="checkbox"/> SA Smoother 클러치 오일 온도 경고등		황색	4-67
<input type="checkbox"/> 프런트 액슬 디퍼렌셜 기어 오일 온도 경고등		적색	4-68
수분 분리기(연료 필터) 경고등		적색	4-65
<input type="checkbox"/> FAB 공기압 경고등		적색	4-51

명칭	기호	색상	페이지
[HB] 브레이크 시스템 경고등		적색	4-51
주차 브레이크 경고등		적색	4-76
[HB] 브레이크 부스터 경고등		적색	4-52
안전 벨트 경고등		적색	4-49
[V] 힐 홀드 어시스트 경고등		황색	4-78
[V] LDWS 경고등		황색	4-58
[V] 브레이크 경고등		적색/황색	4-56
액세서리 공기압 부족 경고등		황색	4-85

표시등

명칭	기호	색상	페이지
<input checked="" type="checkbox"/> HSA 표시등		녹색	4-77
<input checked="" type="checkbox"/> 힐 홀드 어시스트 표시등		녹색	4-79
<input checked="" type="checkbox"/> 워업 시스템 표시등		황색	4-58
예열 플러그 표시등		황색	4-83
<input checked="" type="checkbox"/> 크루즈 컨트롤 메인 표시등		녹색	4-84
<input checked="" type="checkbox"/> 크루즈 컨트롤 설정 표시등		녹색	4-84
상향등 표시등		청색	4-75
<input checked="" type="checkbox"/> ASR 표시등		녹색/황색	4-80
<input checked="" type="checkbox"/> ASR OFF 표시등		황색	4-81
<input checked="" type="checkbox"/> ESC OFF 표시등		황색	4-82
<input checked="" type="checkbox"/> AEBS OFF 표시등		황색	4-83
<input checked="" type="checkbox"/> 배기 브레이크 표시등		녹색	4-76
<input checked="" type="checkbox"/> 4WD 표시등		녹색	4-85
<input checked="" type="checkbox"/> SA ECONO 모드 표시등		녹색	4-83

명칭	기호	색상	페이지
<input type="checkbox"/> SA 1단 출발 모드 표시등		녹색	4-84
<input type="checkbox"/> V 트랜스퍼 LOW 표시등		녹색	4-68
방향 지시등 및 비상등 - 좌측		녹색	4-75
방향 지시등 및 비상등 - 우측		녹색	4-75
<input type="checkbox"/> V 후방 안개등 표시등		황색	4-75
SVS 표시등(차량 정비 요청)		황색	4-64
<input type="checkbox"/> V DPD 자동 재생 표시등		녹색	4-86
<input type="checkbox"/> V DPD 수동 재생 표시등		황색	4-86
<input type="checkbox"/> V PTO 표시등		적색	4-85
연료 부족 경고등	 연료 부족 경고등	황색	4-74

차량에 있는 경고/주의 라벨

- 차량에 부착되어 있는 경고/주의 라벨은 차량을 안전하고 올바른 사용을 보장하기 위해 준수해야 하는 매우 중요한 지침과 정보가 나와 있습니다. 차량을 사용하기 전에 이를 반드시 정독해 주십시오.
- 이러한 라벨이 마모 또는 흠집으로 인해 벗겨지거나 내용을 읽을 수 없는 라벨이 있다면 ISUZU 딜러에 연락해 교체를 받으십시오.
- 다음 페이지에는 경고/주의 라벨 몇 개가 예시로 나와 있으나, 실제로는 다른 라벨도 많이 있습니다. 또한 라벨에 나와 있는 내용은 모델마다 다를 수 있습니다.
- 여기에 나와 있는 경고/주의 라벨의 위치가 실제 차량과 다를 수도 있습니다.

경고/주의 라벨 - 실내

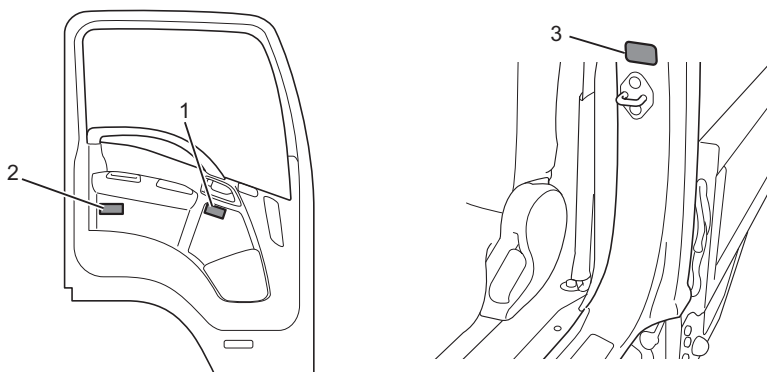

번호	설명
1	<input checked="" type="checkbox"/> PTO 작동
2	<input checked="" type="checkbox"/> 속도 제한 장치
	<input checked="" type="checkbox"/> 엔진 속도
3	<input checked="" type="checkbox"/> 타이어 공기압

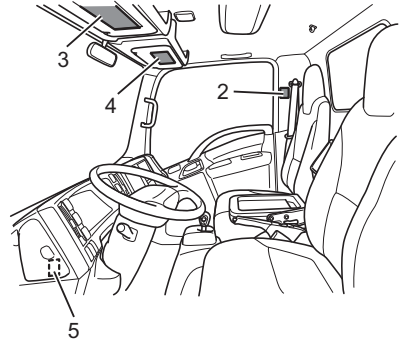
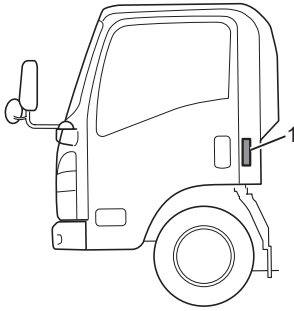

번호	설명
1	<input checked="" type="checkbox"/> 캡 들기 작동 지침
2	엔진 정기 점검
3	<input checked="" type="checkbox"/> 운전석 SRS 에어백
4	<input checked="" type="checkbox"/> 조수석 SRS 에어백 *1
5	<input checked="" type="checkbox"/> 브레이크 오일



*1 : 차량의 조수석에 에어백이 있다면 절대 조수석 뒤쪽을 향하는 유아용 시트, 아동용 시트 또는 청소년용 시트를 조수석에 설치하지 마십시오. 이 주의 사항을 지키지 않으면 사고 등의 경우에 조수석 SRS 에어백의 전개에 따른 충격으로 인해 아동의 심각한 부상이나 최악의 경우 사망을 초래할 수 있습니다.

어린이와 함께 안전벨트 사용

→ 페이지 2-16 참조

프리텐셔너가 장착된 안전 벨트와

SRS 에어백 시스템 → 페이지 4-230 참조

차량에 어린이를 동반해 탑승할 경우

→ 페이지 4-240 참조

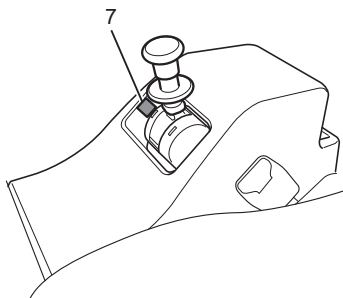
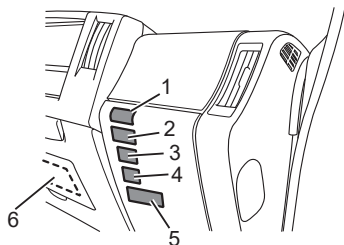

번호	설명
1	<input type="checkbox"/> 접이식 주차 브레이크
2	<input type="checkbox"/> 4WD - 2WD 선택
3	<input type="checkbox"/> 4WD 모델용 프리 휠 허브, 타이어
4	<input type="checkbox"/> 프런트 프로펠러 샤프트 윤활
5	<input type="checkbox"/> 엔진 유지보수용 리드
6	퓨즈
7	<input type="checkbox"/> FAB 휠 주차 브레이크

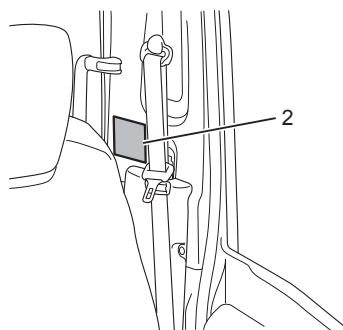
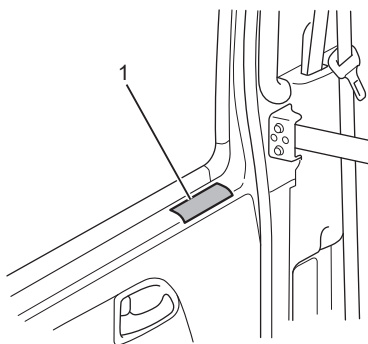

번호	설명
1	<input type="checkbox"/> 리어 스템
2	<input type="checkbox"/> 연료 필터 및 엔진 오일

경고/주의 라벨 - 실외

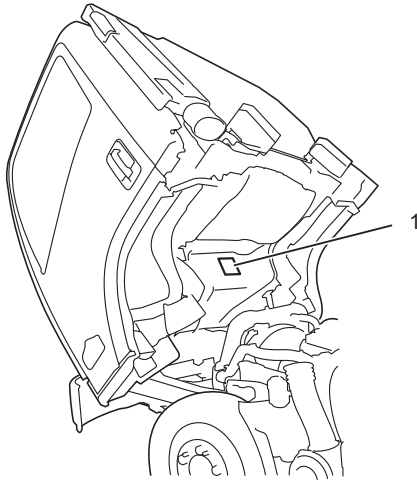

번호	설명
1	V 연료 필터 및 엔진 오일

경고/주의 라벨 - 실외

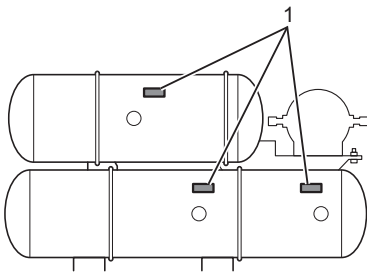

번호	설명
1	V 공기 탱크

경고/주의 라벨 - 엔진룸

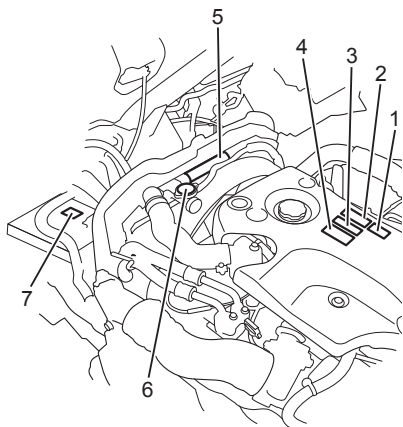
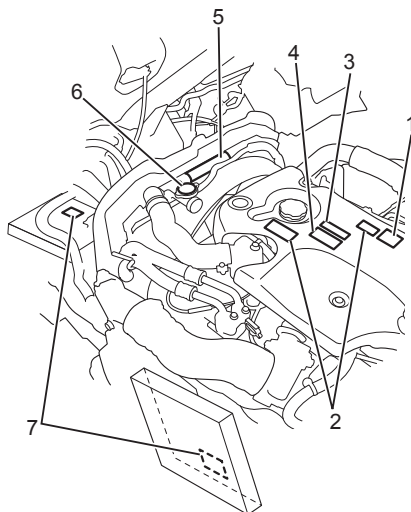
4JJ1 엔진 2WD 모델
(유로 V)4JJ1 엔진 2WD 모델
(유로 VI)

번호	설명
1	<input type="checkbox"/> 엔진 오일량 점검
2	배기가스
3	<input type="checkbox"/> 연료 필터 엘리먼트
4	<input type="checkbox"/> 엔진 오일
5	<input type="checkbox"/> 엔진 냉각수
6	라디에이터 캡
7	<input type="checkbox"/> 엔진 제어 모듈

4JJ1 엔진 4WD 모델

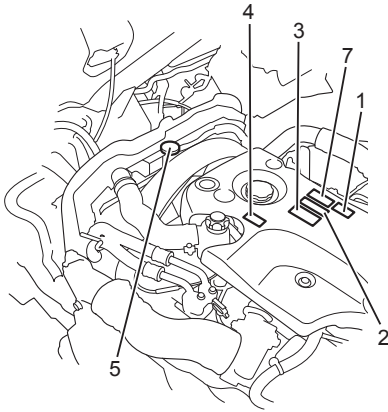

4HK1 엔진

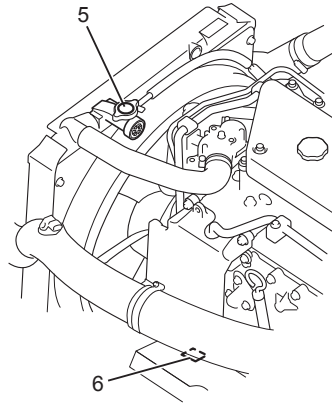

RZ4E 엔진

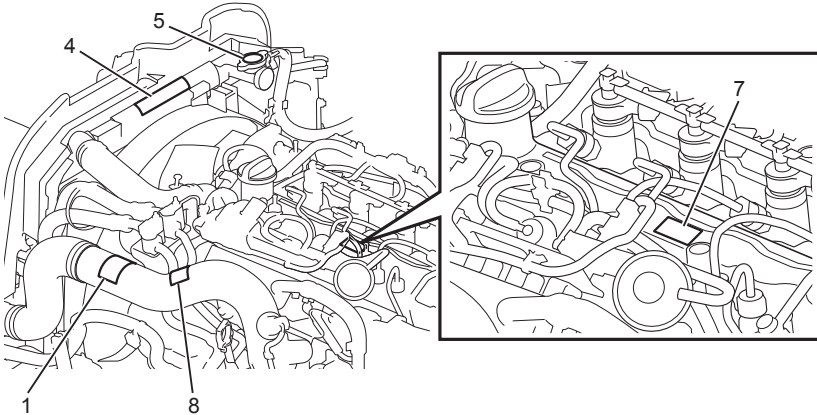

번호	설명
1	<input checked="" type="checkbox"/> 엔진 오일량 점검, 디젤 매연
2	<input checked="" type="checkbox"/> 연료 필터 엘리먼트
3	<input checked="" type="checkbox"/> 엔진 오일
4	<input checked="" type="checkbox"/> 엔진 냉각수
5	라디에이터 캡
6	<input checked="" type="checkbox"/> 엔진 제어 모듈
7	<input checked="" type="checkbox"/> 배기가스
8	<input checked="" type="checkbox"/> 디젤 매연, 엔진 오일량 점검

경고/주의 라벨 - 연료 탱크

63 리터 탱크

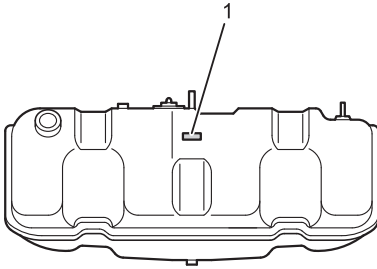

68 리터 탱크

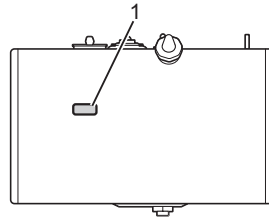

번호	설명
1	<input type="checkbox"/> V 디젤 연료